

※ご使用前にこの説明書を良くお読みになり十分に理解してください。
Before beginning assembly, please read these instructions thoroughly.

FAZER D2

1:10 Scale Radio Controlled Electric Powered 2WD FAZER D2 Series
FAZER D2 Chassis Kit

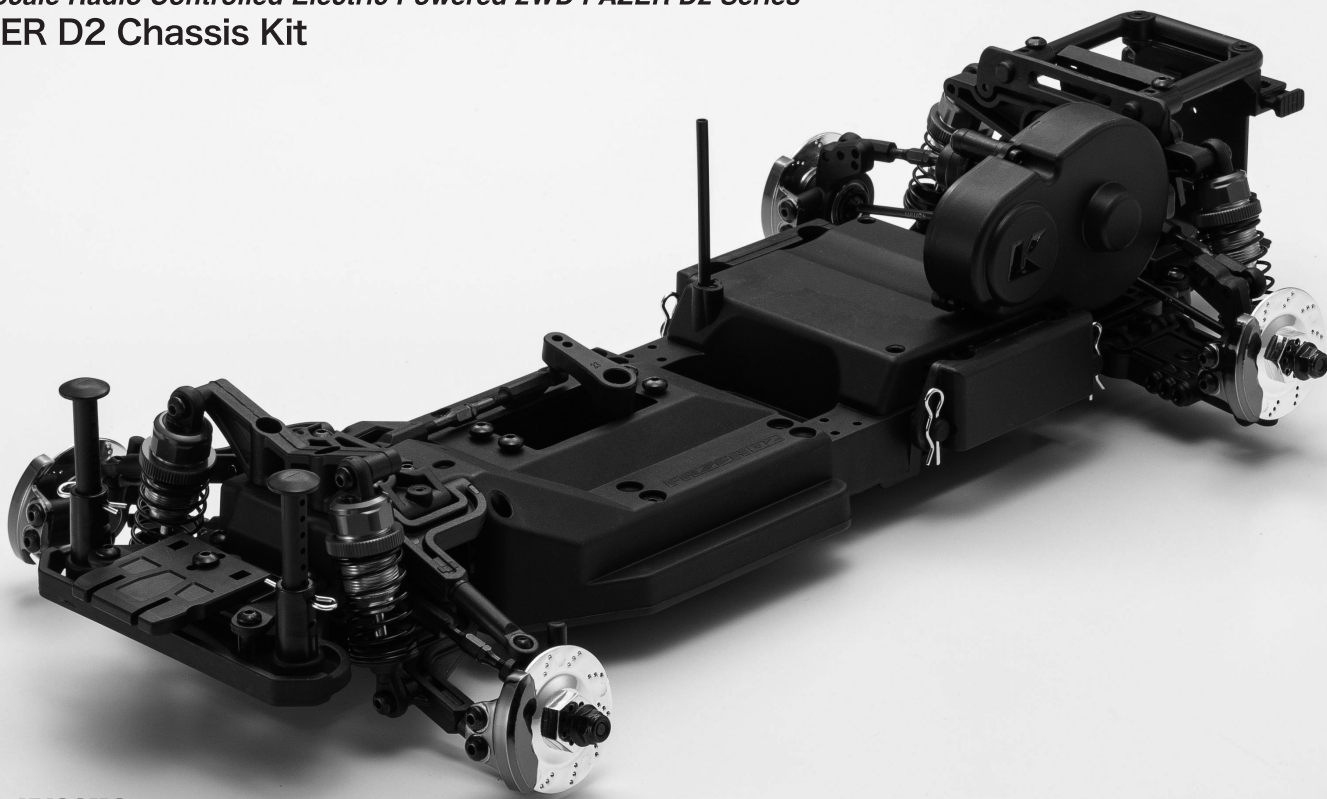

組立 / 取扱説明書 INSTRUCTION MANUAL

目次 INDEX

●安全のための注意事項 SAFETY PRECAUTIONS	2 ~ 5
●キットの他にそろえる物 ITEMS REQUIRED FOR OPERATION	6 ~ 7
●プロポの準備 PREPARE RADIO TRANSMISSION	7
●組立て前の注意 BEFORE YOU BEGIN	8 ~ 9
●袋詰めパーツ内容物 CONTENTS	10 ~ 15
●本体の組立て ASSEMBLY	16 ~ 39
●セッティング SETTING	40 ~ 41
●分解図 EXPLODED VIEW	42 ~ 47
●スペアパーツ・オプションパーツリスト SPARE PARTS & OPTIONAL PARTS	48 ~ 57



安全のための注意事項

この無線操縦模型は玩具ではありません!

- この商品は高い性能を発揮するように設計されています。組立てに不慣れな方は、模型を良く知っている人にアドバイスを受け確実に組立ててください。
- 小さい部品があるので、組立て作業は幼児の手がとどかない所で必ずおこなってください。
- 動かして楽しむ場所は、万一の事故を考えて安全を確認してから、責任をもってお楽しみください。
- 組立てた後も、説明書がいつでも見られるように大切に保管してください。
- ラジコン保険に加入して安全に楽しみましょう。



UNDER SAFETY PRECAUTIONS

This radio control model is not a toy!

- It's highly recommended that first-time enthusiasts seek the advice of an experienced modeler before operating this vehicle.
- Keep out of the reach of children!
- Observe all safety precautions when operating this model. You are responsible for this vehicle's proper maintenance and safe operation.
- Always keep this instruction manual for quick reference.
- Taking out liability insurance is recommended.

組立て・走行の前に必ずお読みください。
Please read carefully before assembling and operating your model.



警告マーク : 生命や身体に重大な被害が発生する可能性がある危険を示します。
WARNING! : This symbol indicates where caution is essential to avoid injury to yourself or others.



禁止マーク : 事故や故障の原因となるため、やってはいけないことを示します。
PROHIBITED : This symbol points out actions that you should NOT do to avoid possible damage or accidents.

- この商品は、本格的な無線操縦模型です。玩具ではありません！
This product is a fully functional radio control model. It is not a toy!
- この商品を楽しむために、走行前の組立てや、走行後のメンテナンス、オプションの交換などをおこないます。
To enjoy this model to its fullest, complete assembly properly, perform maintenance and add optional upgrades as desired.
- アルカリ乾電池や充電式の電池は、使い方を誤ると大きな電流が流れ、発熱や液（電解液）漏れの可能性があります。
Improper usage of Alkaline cells or rechargeable batteries may damage the electronics of the car and/or the radio.

この商品を安全に取扱うために下記の事項を、必ずお守りください。
In order to operate the model safely, adhere to following instructions:



警告
Warning !

*この説明を守らないと生命や身体に重大な被害が発生する可能性がある危険を示します。
*Here are some possibilities of significant damage to life and/or body, if the following explanations are not adhered to:



- ▶組立て前に必ず説明書を最後までお読みください。また、組立てに不慣れな方は、模型を良く知っている人にアドバイスを受け確実に組立ててください。
Before you begin, read the manual thoroughly. First time builders should seek advice from modelers who have experience in assembling models.

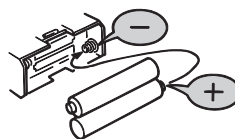

- ▶電池は逆接続・分解は絶対にしないでください。破損や液漏れなどの原因になります。
Never disassemble or install batteries with the polarity reversed. It's hazardous and will cause damage to the batteries and/or electronics.

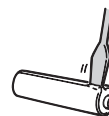

禁止
PROHIBITED



禁止
PROHIBITED

▶ 小さな部品や、とがった部品がありますので、十分注意してください。
また、小さなお子様のいる場所での作業・保管はさけてください。
This product includes many small, sharp objects, so it should be kept out of the reach of children.



禁止
PROHIBITED

▶ 車道・人ごみ・幼児の近くでは走行させないでください。
事故の原因となります。
Do not operate in crowded places, near children or pets, or on public streets - it may cause serious injury.

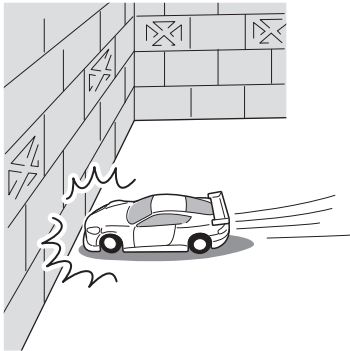

禁止
PROHIBITED

▶ プロポ関係の電池残量が少ない時。
電池が減ってくるとコントロールができなくなり、暴走や衝突の原因になります。
Always check the radio batteries!
With weak dry batteries, transmission and reception of the radio fall off.
Models may become out of control under such condition, which may cause serious accidents.

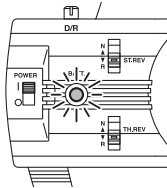

禁止
PROHIBITED

▶ 車の動きがおかしい時。
すぐに走行を中止して原因を調べてください。原因不明のまま走行させると、思わぬ故障や事故の原因になります。
When the model is behaving strangely . . !
Immediately stop the model and check the reason. Do not operate the model until the problem is solved. This may lead to further trouble and unforeseen accidents!

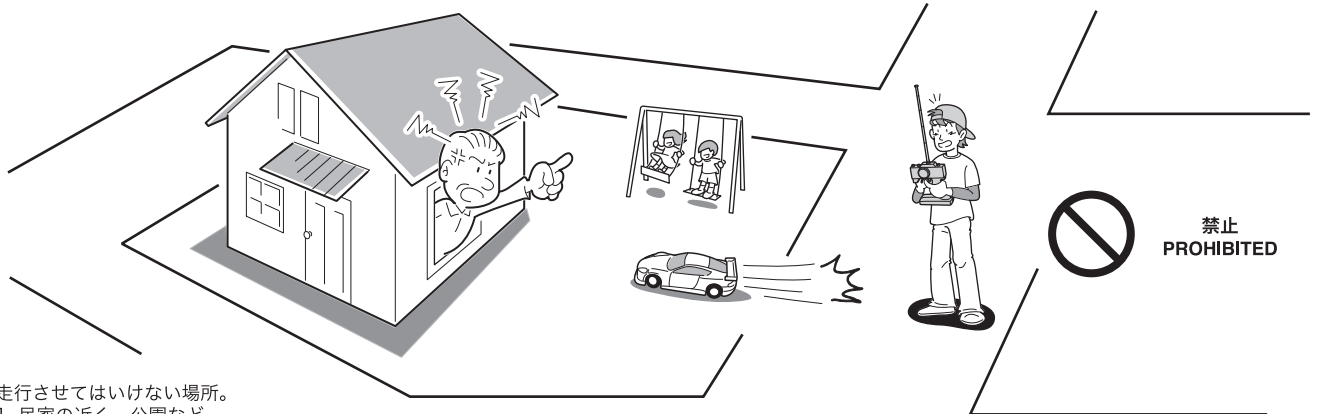

禁止
PROHIBITED

▶ 走行させてはいけない場所。
1. 民家の近く、公園など。
2. 室内、せまいところ。
※人にケガをさせる原因になります。また、物をこわしたり、他人の迷惑になります。
Operate your model **ONLY** on designated areas, race tracks and other spacious areas. Do **NOT** operate it:
1. in residential districts and parks!
2. indoors and in limited space!
* Non-observance of the above may be cause for personal injuries and property damages.

警告
Warning !

*事故やケガ等の危険防止のため、次のことを必ずお守りください。
*In order to avoid accidents and personal injury, be sure to observe the following:

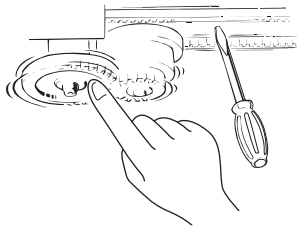

禁止
PROHIBITED

- ▶ 回転している部分に、指や物などを入れないでください。
Do **not** put fingers or any objects inside rotating and moving parts!

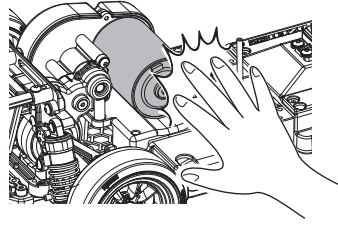

禁止
PROHIBITED

- ▶ 走行後のモーターやスピードコントローラーは熱くなっているので、さわらないでください。ヤケドの恐れがあります。
Motor and ESC may become very hot after use.
Please avoid touching as it may cause burn.

注意
Cautions !

*この説明を守らないと軽傷程度の被害または、物損事故が発生する恐れがあります。
*The following are examples of situations that should be avoided for safe assembly, maintenance and operation:



- ▶ カッターやニッパー、ドライバーなど工具の取り扱いには十分注意してください。
All tools require careful handling to avoid injury.



禁止
PROHIBITED

- ▶ 塗装する場合は室内の換気に十分注意し、作業を行ってください。
Painting must be done only in a well-ventilated area.

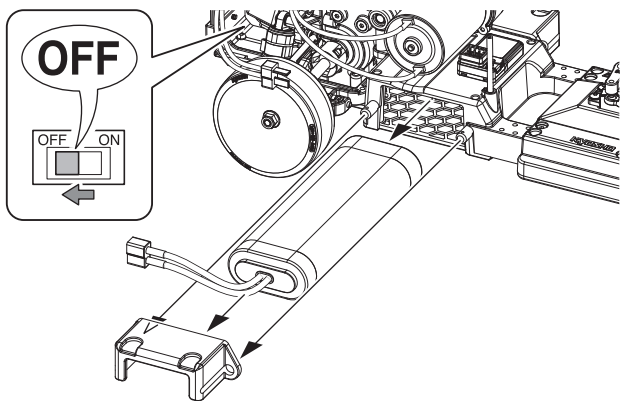

▶ 走行後や、走行させない時は必ず電源スイッチをOFFにし、車体と送信機の電池を取り外してください。誤作動や電池の発熱・液漏れなど危険な場合があります。

Always switch off the receiver and transmitter, then disconnect/remove the batteries when the model is not in use. Failure to do so may cause damage to the batteries from excessive discharge and leaking.

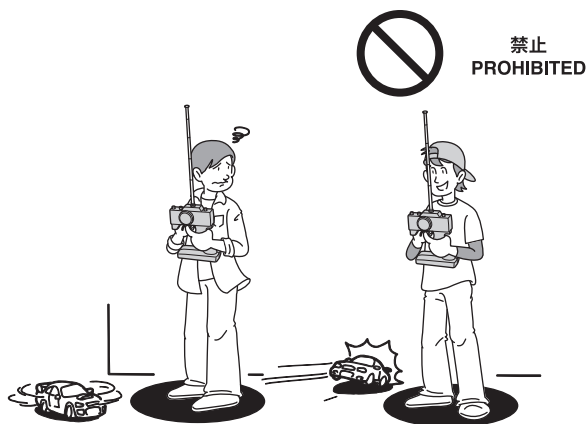

▶ 同じ周波数の近くでは走行させないでください。混信によりコントロール不能で暴走の原因になります。Be sure that you're operating on a unique frequency from any other RC vehicles in the area. Failure to do so will cause a loss of control and may cause injury.



▶ アンテナの先端でケガをする恐れがありますので顔付近に近づけたりしないでください。

Do not point the antenna towards another person.

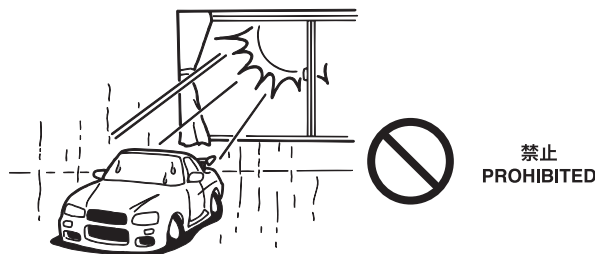

▶ 温度の高くなる場所や湿度の高い場所などは長期間の保管はしないでください。

Do not store this model in hot or humid conditions, or in direct sunlight.

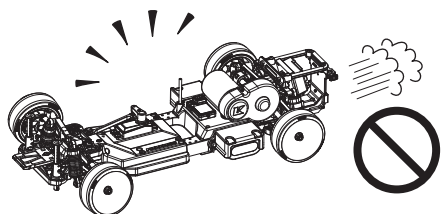

▶ 走行時は、必ずボディを装着してください。Always run your car with the body shell mounted!

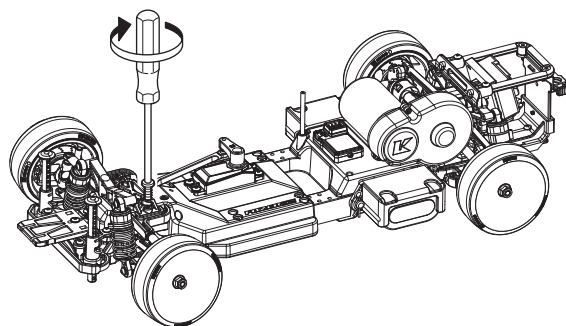

▶ 定期的に、各部のビス類が緩んでいないか確認してください。Check all screws, nuts etc. on a regular basis for looseness.



▶ 下記の場所での走行は、故障の原因になりますのでおやめください。

- ・ シヤシーにからむような草の生えているところ。
- ・ 泥地、砂地、砂利の多いところ。
- ・ 水たまり、海辺、川。

Do not run your car on ground:
 • that is overgrown with grass.
 • that is muddy, sandy or rocky.
 • puddle, sand, river.

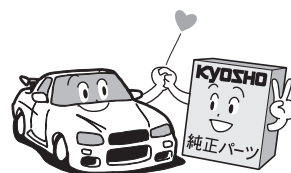

▶ 純正オプションパーツ以外の組込みや車体の改造はしないでください。故障の原因となります。Do NOT install any option parts not made by Kyosho for this model. To avoid causing irreparable damage, do NOT attempt any modifications.

キットの他にそろえる物(1) ITEMS REQUIRED FOR OPERATION (1)

1 組立てに必要な工具 Tools required



使用する工具の取扱いには、十分注意してください。
CAUTION: Handle tools carefully!

キットに入っている工具 TOOLS INCLUDED

- 六角レンチ (1.5mm, 2mm)
Hex wrenches (1.5mm, 2mm)



- スパナ (3 / 4 / 5 / 5.5 / 7 / 8mm)
Spanner (3 / 4 / 5 / 5.5 / 7 / 8mm)

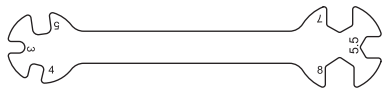

- 十字レンチ (小)
Cross Wrench (small)

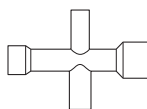

一般的な工具 Tools

- 1.5mm / 2.0mm六角ドライバー
1.5mm / 2.0mm Hex Screw Driver



- ラジオペンチ
Needle Nose Pliers

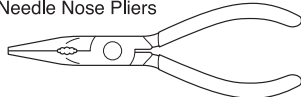

- ハサミ
Scissors

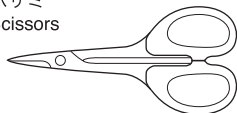

- ニッパー
Wire Cutters

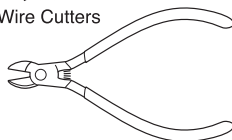

- カッターナイフ
Sharp Hobby Knife



アクセサリ ACCESSORIES

- グリス
Grease



- No.96162
リングギヤグリス (3g)
Ring Gear Grease (3g)

- 塗料
Paint

- ボディの塗装には
ポリカーボネイト用
塗料が必要です。
● For painting the body,
use polycarbonate
paints for models!



2 2チャンネルアンプ仕様無線操縦機(プロポ)と電池 2ch with electronic speed controller and 1 servo radio control set



地上用(自動車用)のプロポ(2チャンネルアンプ仕様)セットを
必ず使用してください。(地上用以外使用禁止)
CAUTION: Only use a surface radio with 2 channels and
electronic speed controller! (Any other radio is prohibited!)

- このキットには2チャンネルアンプ仕様
のプロポが必要です。
- 送信機にはスティックタイプとハンドル
タイプがありますが、お好みのタイプを
用意してください。
- プロポの取扱いは、プロポに付属の説明
書を参考にしてください。
- This kit requires a 2 channel radio
con-trol set with electronic speed
controller.
- Use stick-type or wheel-type transmitter,
whichever suits you best.
- For more information on the transmitter,
kindly refer to the instruction manual of
the transmitter.

- スティックタイプ2チャンネルプロポ
Stick-type 2ch radio set.

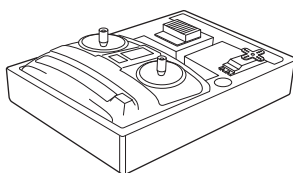

- ハンドルタイプ2チャンネルプロポ
Wheel-type 2ch radio set.

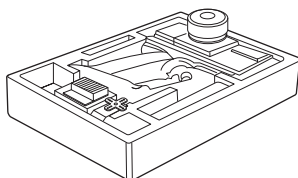

使用できるサーボ・受信機・アンプサイズ
Suitable servos, receiver, battery & electronic speed controller

- サーボ
Servo

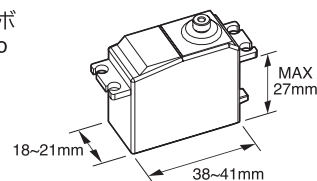

- E.S.C(スピードコントローラー)
Electronic speed controller

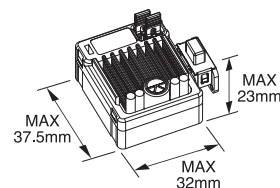

- 受信機
Receiver

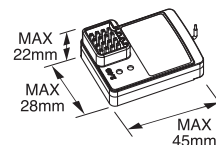

- バッテリー
Battery

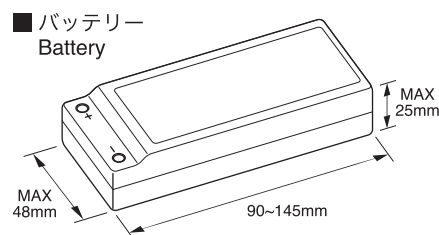

3 走行用バッテリー Battery

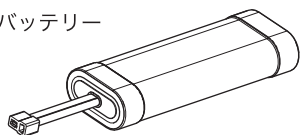

- No. 71322B SPEED HOUSE 7.2V 22HV Ni-MH バッテリー
SPEED HOUSE 7.2V 22HV Ni-MH Battery
- No. 71324B SPEED HOUSE 7.2V 36HV Ni-MH バッテリー
SPEED HOUSE 7.2V 36HV Ni-MH Battery
- No. GAB4201B Gens ace LiPo 4000 ストレートパック(45C/7.4V)
GA-B-45C-4000-2S1P-HardCase-8

- 充電器
Battery Charger

▶ 使用するバッテリーに適した
充電器を使用してください。
Use the correct charger for
your battery.

キットの他にそろえる物(2) ITEMS REQUIRED FOR OPERATION (2)

4

- ブラシレスモーター / ブラシレス用ESC (スピードコントローラー)
Brushless Motor / Brushless ESC (Electronic speed controller)

No.37041 ル・マン ドリフトセンサード
ブラシレスモーター 13.5T
LE MANS DRIFT Sensored
Brushless Motor 13.5T

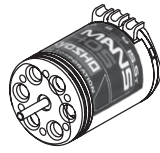

No. 37051B ル・マン 240S ESC
(60A/MAX 13.5ターン)
LE MANS 240S ESC
(60A/MAX13.5Turn)

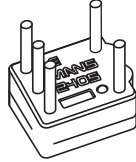

No.82262-160 レーシングセンサーケーブル(160mm)
Racing Sensor Cable (160mm)



5

- ベルベットコート / スチールピニオンギヤ
Velvet Coating / Steel Pinion Gear

No.PNGS4816 ~ PNGS4836
スチールピニオンギヤ(16T-48P)~(36T-48P)
Steel Pinion Gear (16T-48P) ~ (36T-48P)

No. PNGA4832 ~ PNGA4836
スチールピニオンギヤ(16T-48P)~(36T-48P)
Steel Pinion Gear (16T-48P) ~ (36T-48P)

No.PNGA4819/4820/4822/4825
ベルベットコートピニオンギヤ(19-48P)(20-48P)(22-48P)(25-48P)
Velvet Coating Pinion Gear (19T-48P)(20-48P)(22-48P)(25-48P)

6

- ボディ (1/10ツーリングカー用)
Body (For 1/10 Touring Car)

※本製品テクニカルデータ
Technical data
ホイールベース : 260~274mm
全幅 : 190mm
Wheelbase: 260~274mm
Width: 190mm

※全幅が 200mm のボディを使用する場合は、
別途 FAW313 デフ用ユニバーサルスイング
シャフト (FZD2/53/2 入) をご用意ください。
If using a body with a total width of 200mm,
please prepare the FAW313 Diff. Universal
Swing Shaft (FZD2/53/2pcs) separately.

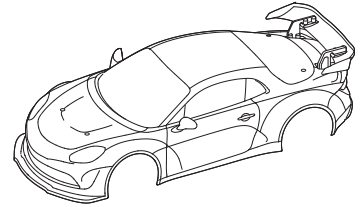

プロポの準備 PREPARE RADIO TRANSMISSION

- プロポを下の順番にしたがってセットします。
Set up the radio as explained below.

※参考イラストはブラシレス用モーター / ESC の仕様です。
The reference illustration is the specifications of the brushless motor / ESC.

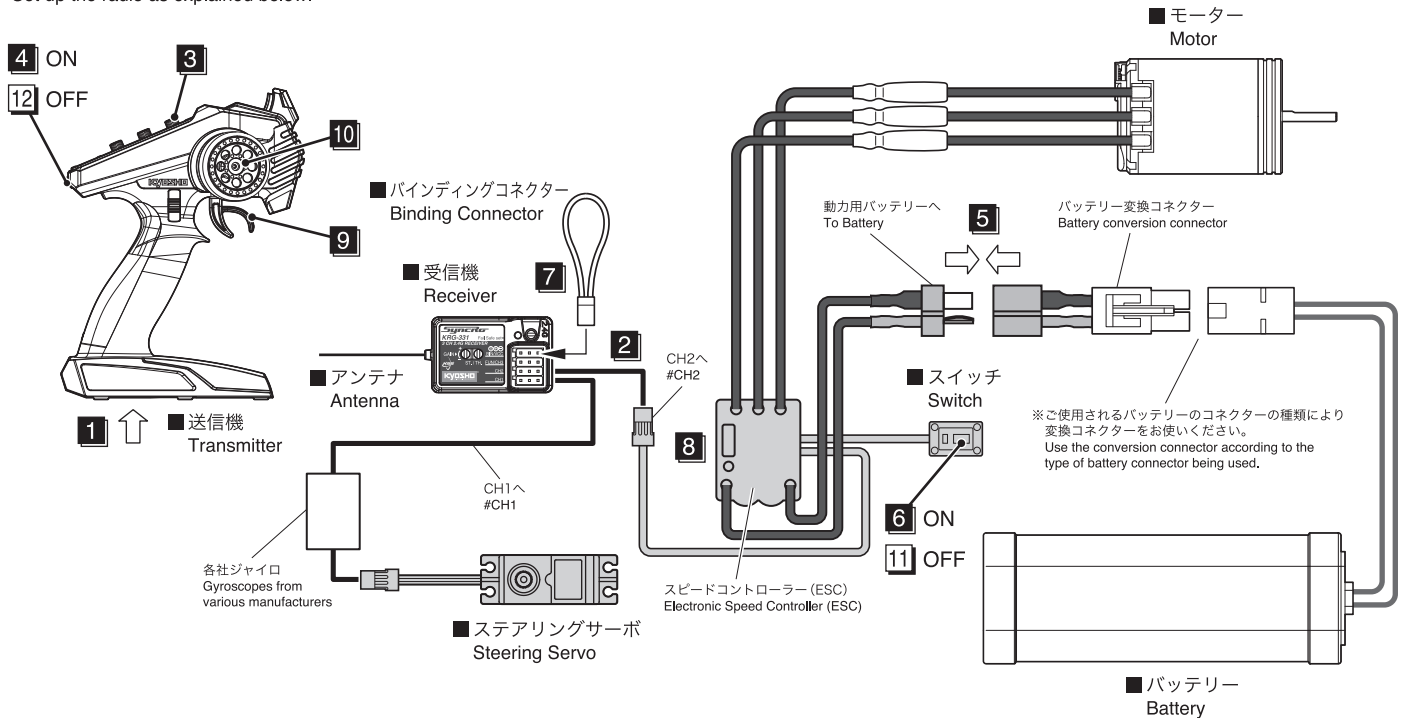

●始める時

- 1 送信機に電池をセットする。
- 2 サーボ/ESCコードを受信機につなぐ。
- 3 トリムを中央にセットする。
- 4 送信機のスイッチを入れる。
- 5 バッテリーとESCを接続する。
- 6 ESCのスイッチを入れる。
- 7 バインディングする。
- 8 ESCをセットアップする。
- 9 トリガーを動かしてモーターが動いているか確認。
- 10 ハンドルを動かしてサーボが動いているか確認。

●終わる時

- 11 ESCのスイッチを切る。
- 12 送信機のスイッチを切る。

●START

- 1 Insert batteries into the Transmitter.
- 2 Connect the Servo/ESC Plug to the Receiver.
- 3 Set trims of transmitter to center.
- 4 Switch "ON" the Transmitter.
- 5 Connect the Battery Plug to ESC.
- 6 Switch "ON" the Electronic Speed Controller.
- 7 Binding.
- 8 Setup the ESC.
- 9 Operate the Throttle Trigger to check if the Motor move correctly.
- 10 Operate the Steering Wheel to check if the Servo move correctly.

●FINISH

- 11 Switch "OFF" the Electronic Speed Controller.
- 12 Switch "OFF" the Transmitter.



注意
Caution

▶ プロポセットを組み込む際に、モーター接続、バッテリー接続及びスイッチONにする前に、必ずシャーシを台の上に置き、タイヤが回転するようにしてください。
When installing your radio system in your model, always make sure to set your model on a stand so the wheels are free from any traction before turning on your radio and or connecting your motor for the first time.

1 組立ての前に下記のことに注意してください。 Before assembling, please read the following carefully:

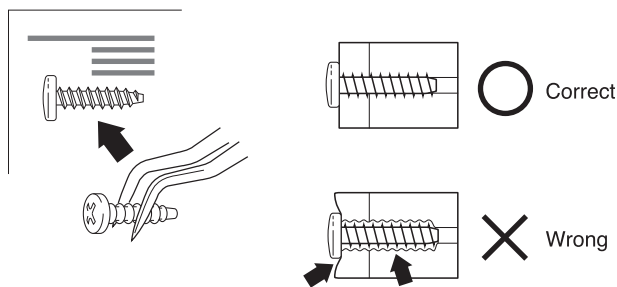
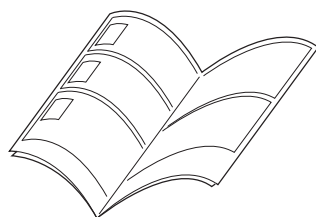

- この説明書を良く読み、構造を理解する。
- キットの内容を確認する。
※万一不良、不足がありましたら、お買い求めの販売店か、当社「ユーザー相談室」までご連絡ください。
- 小さな部品の形やサイズを間違えないようにする。
図を参考にして確認しながら組立てる。
- TPビスを締めるときは・・・
締めこみが固くても部品が固定されるまで締めてください。
ただし、部品が変形するまで締めるとビスがきかなくなります。

- First, read this instruction manual and familiarise yourself with the model's construction.
- Check the kit contents. Should any parts be missing, contact the retail shop from whom the model was purchased.
- Compare nuts, bolts, screws, etc to the "Actual Size" drawings on each page before fitting to ensure that you are installing the correct parts.
- Tighten Self tapping (TP) screws into parts until you have a secure attachment. However, be careful not to overly tighten TP screws as the threads may be damaged.

2 キットには、形や長さが違うビスや小物部品が多く入っています。説明書には原寸図がありますので確認してから組立ててください。また、ビス類は多めに入っているものもありますので、予備としてお使いください。 This kit contains screws and hardware in different metric sizes and shapes. Before using them, check the screws on the true-to-scale diagrams on the left side in each assembly step. Some screws are extras.

●ビスの種類 SCREWS

ボタンヘックスビス
Button Hex Screw



サラヘックスビス
F/H Hex Screw



TPボタンヘックスビス
TP Button Hex Screw

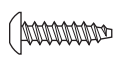

TPサラヘックスビス
TP F/H Hex Screw

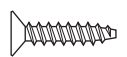

キャップビス
Cap Screw



セットビス
Set Screw



●小物部品のサイズ例 OTHER HARDWARE

3x12mm ビス
Screw

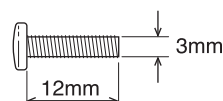

3mm ワッシャー・ナット
Washer · Nut

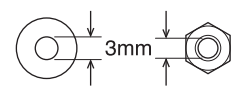

E4 Eリング
E-ring

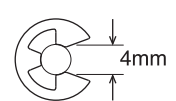

3x12mm サラビス
F/H Screw

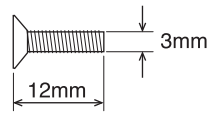

5x10mm メタル・ベアリング
Metal Bushing · Ball Bearing

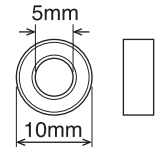

5.8mm ピロボール
Pillow Ball

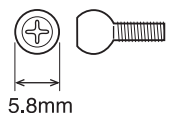

3 説明書の見かた
How to read the instruction manual:

(説明例)
(Example)

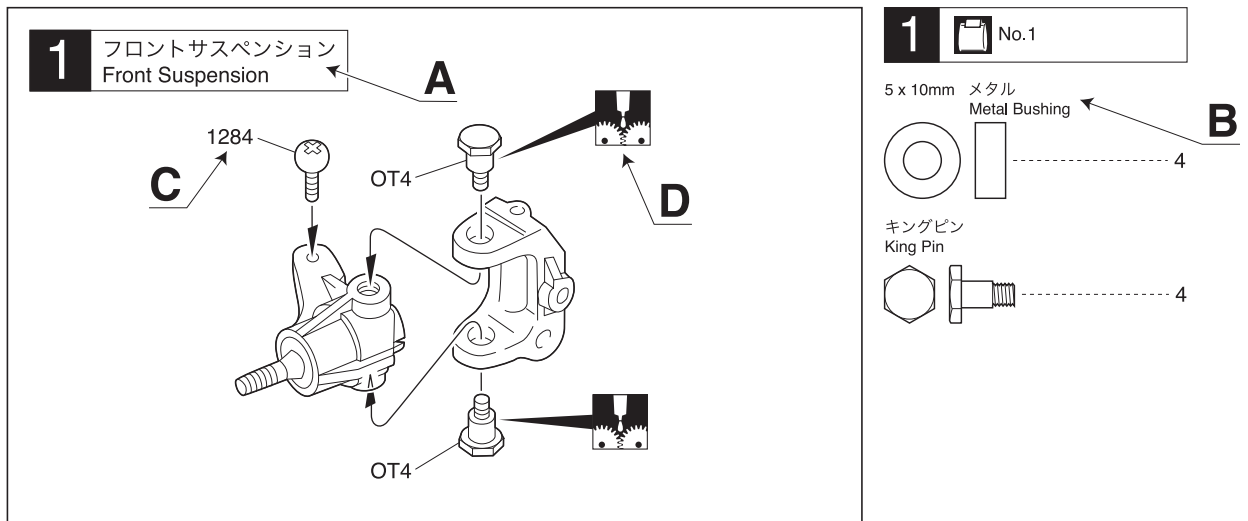

- A: この項目で組立てるおおよその場所。
- B: 小物部品の名前、原寸図、使用数。
- C: キット内の部品は、パーツ品番が付けられています。
- D: 説明書内では多くのマークが使用されています。マークに注意して組立てを進めてください。

- A: Gives the name of the part being made and the serial number of steps for assembling.
- B: Small parts name, full-size diagram and quantity used.
- C: Parts in the kit are numbered.
- D: There are many symbols used throughout the instruction manual. Note the symbols when completing assembly.

4 説明書に使われているマーク
Symbols used throughout the instruction manual, comprise:



使用する袋詰。
Part bags used.



注意して組立てる所。
Pay close attention here!



左右同じように組立てる。
Assemble left and right sides the same way.



グリスを塗る。
Apply grease.



2セット組立てる(例)。
Assemble as many times as specified.



原寸図。
True-to-scale diagram.



向きに注意。
Note the direction



番号の順に組立てる。
Assemble in the specified order.



別購入品。
Must be purchased separately!



左側用。
For Left.



右側用。
For Right.



をカットする。
Cut off shaded portion.



ネジロック剤を塗る。
Apply threadlocker (screw cement).

袋詰めパーツ内容物(1) CONTENTS (1)



No.1

FA610

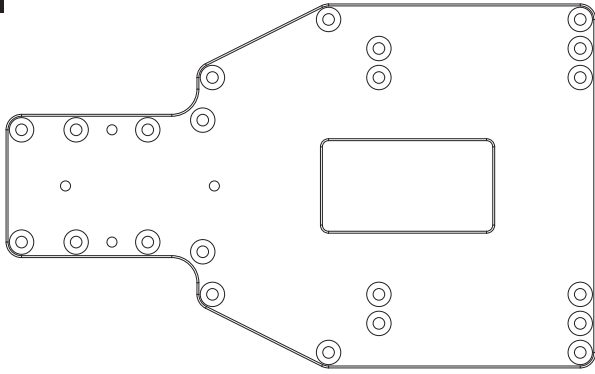

FA605

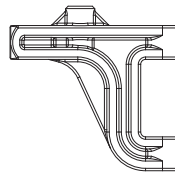

x 2

FA612

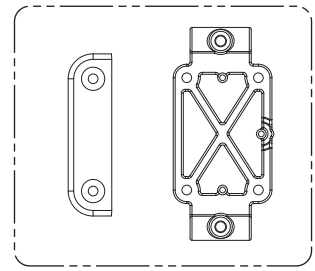

1-S33008H
3 x 8mm サラヘックスビス
F/H Hex Screw ----- 6

1-S53004
3 x 4mm セットビス
Set Screw ----- 2

1-S53018
3 x 18mm セットビス
Set Screw ----- 2

FA625
3 x 31mm サスシャフト
Sus. Shaft ----- 2

FA607
4.8mm ボールキャップ (L)
Ball Cap (L) ----- 2



No.2

FA608

1-S22608
2.6 x 8mm キャップビス
Cap Screw ----- 2

1-S12605H
2.6 x 5mm ボタンヘックスビス
Button Hex Screw ----- 1

1-S32606H
2.6 x 6mm サラヘックスビス
F/H Hex Screw ----- 2

1-S33008H
3 x 8mm サラヘックスビス
F/H Hex Screw ----- 2

FA619
4.8mm ボールスタッド
Ball Stud ----- 2

BRG404
4 x 7 x 2.5mm ベアリング
Ball Bearing ----- 8

FAW303
アルミステアリングクランクピン
AL. Steering Crank Pin ----- 2

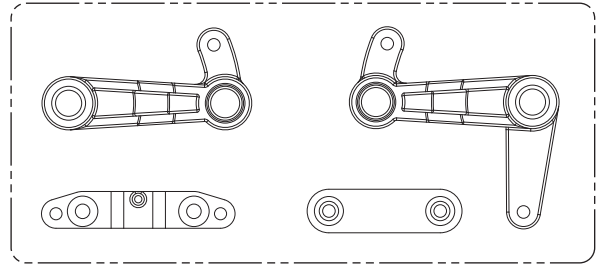

FA630

3 x 30mm ターンバックルロッド
Turnbuckle Rod ----- 2

4.8mm ボールエンド (17)
Ball End (17) ----- 4

FA623

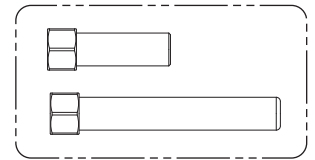

No.3

FA610

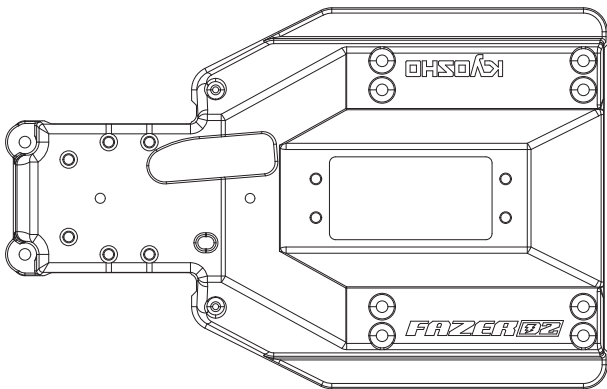

FA606

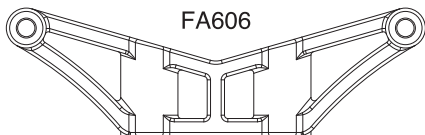

FA612



FA605

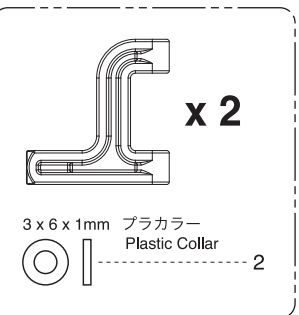

x 2

3 x 6 x 1mm プラカラー
Plastic Collar ----- 2

1-S13008H
3 x 8mm ボタンヘックスビス
Button Hex Screw ----- 6

1-S53004
3 x 4mm セットビス
Set Screw ----- 2

1-S53018
3 x 18mm セットビス
Set Screw ----- 2

FA607
4.8mm ボールキャップ (L)
Ball Cap (L) ----- 2

FA625
3 x 31mm サスシャフト
Sus. Shaft ----- 2

袋詰めパーツ内容物(2) CONTENTS (2)



No.4

1-S13008H

3 x 8mm ボタンヘックスビス
Button Hex Screw



3

1-S33008H

3 x 8mm サラヘックスビス
F/H Hex Screw



6

※ 1-S13010TPH

3 x 10mm フランジボタンヘックスビス
Flange Button Hex Screw



4

FA630

3 x 40mm ターンバックルロッド
Turnbuckle Rod



1

4.8mm ボールエンド (17)
Ball End (17)

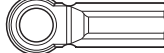

2

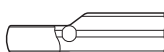

FA619

4.8mm ボールスタッド
Ball Stud



2

FA608B

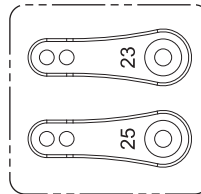

FA616

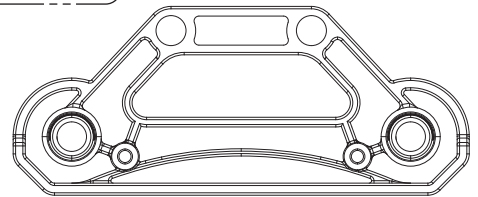

1700BK



※ 一部パーツ販売していないパーツがあります。
その場合、代替パーツ品番が記入されています。
Note that some parts are not sold as spare parts!



No.5

FA552C

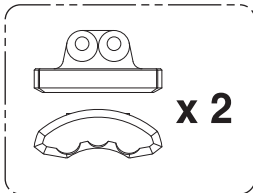

x 2

FA609

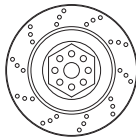

x 2

FA613

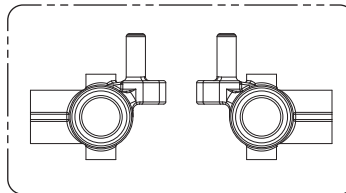

FA620

97018-098

2 x 9.8mm ピン
Pin



2

1-S13008H

3 x 8mm ボタンヘックスビス
Button Hex Screw



4

FA619

4.8mm ボールスタッド
Ball Stud



6

BRG407

5 x 10 x 4mm ベアリング
Ball Bearing



4



No.6

FA552C

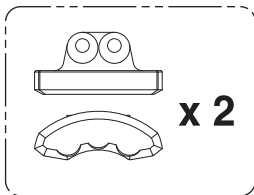

x 2

FA609

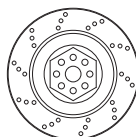

x 2

FA614

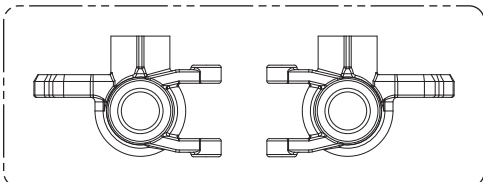

FAW305

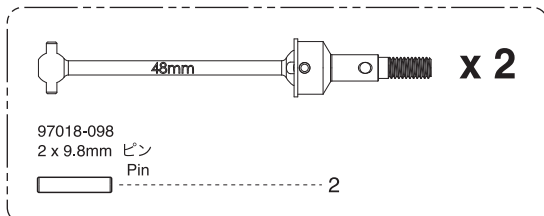

97018-098

2 x 9.8mm ピン
Pin



2

FA605

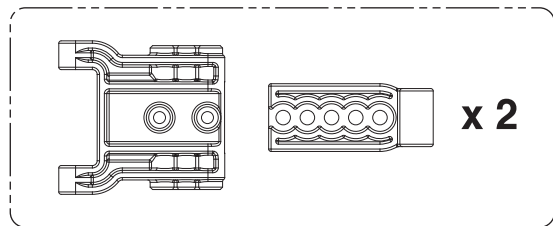

x 2

1-S13008H

3 x 8mm ボタンヘックスビス
Button Hex Screw



4

1-S33008H

3 x 8mm サラヘックスビス
F/H Hex Screw



4

1-S53004

3 x 4mm セットビス
Set Screw



2

BRG407

5 x 10 x 4mm ベアリング
Ball Bearing



2

BRG414

10 x 15 x 4mm ベアリング
Ball Bearing



2

FA624

3 x 21mm サスシャフト
Sus. Shaft

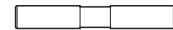

2

No.7

FA611

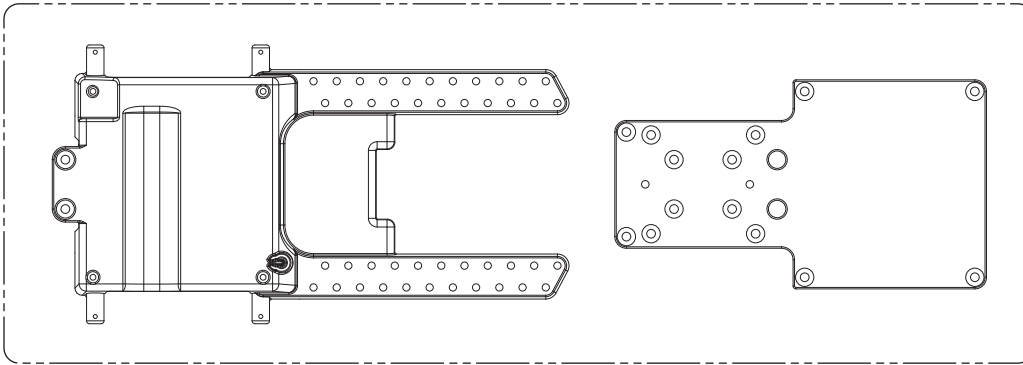

FA612

FA605

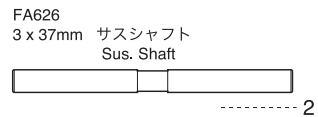
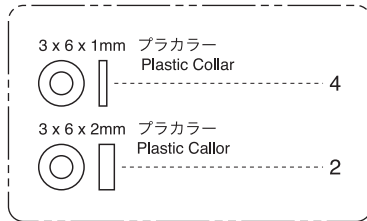

No.8

FA602

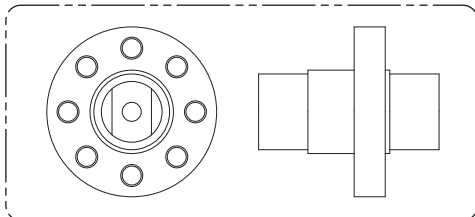

FA603

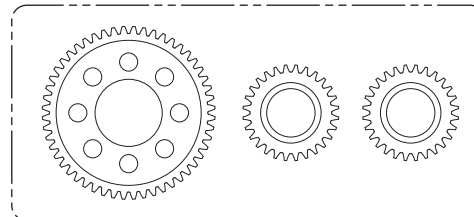

FA604

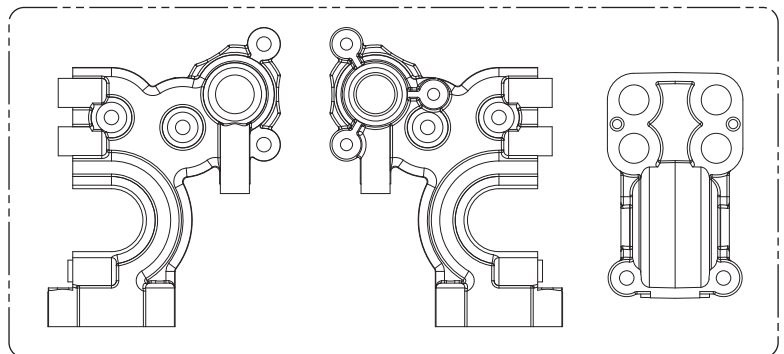

FA627

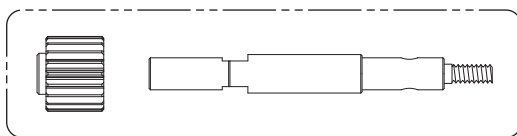

FA631

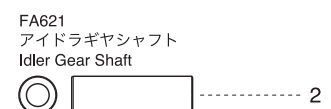
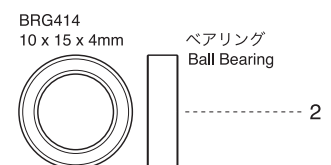
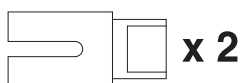

袋詰めパーツ内容物(4) CONTENTS (4)

No.9

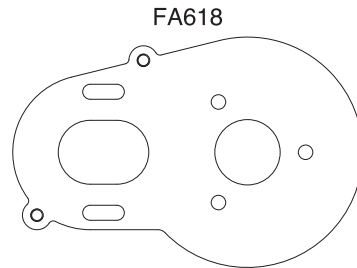
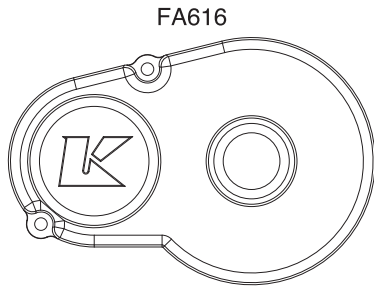
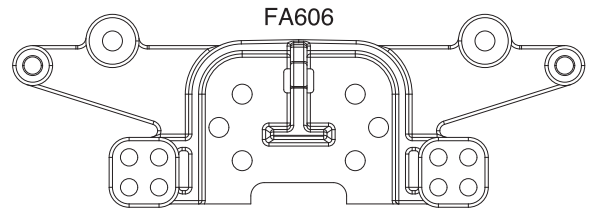
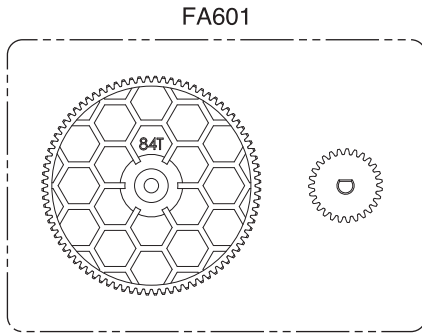

- 1-S22604
2.6 x 4 mm キャップビス
Cap Screw 2
- 1-S13006H
3 x 6mm ボタンヘックスビス
Button Hex Screw 2
- 1-S13008H
3 x 8mm ボタンヘックスビス
Button Hex Screw 9
- 1-S33008H
3 x 8mm サラヘックスビス
F/H Hex Screw 4

- 1-N3033N
3mm ナイロンナット
Nylon Nut 1
- FA620
97018-098
2 x 9.8mm ピン
Pin 1
- FA619
4.8mm ボールスタッド
Ball Stud 4

- 3 x 30mm ターンバックルロッド
Turnbuckle Rod 2
- 4.8mm ボールエンド (13)
Ball End (13) 4

No.10

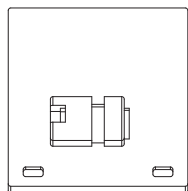

FA606

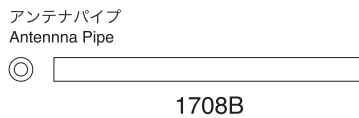

アンテナパイプ
Antenna Pipe

1708B



両面テープ
Double Sided Tape

96441C

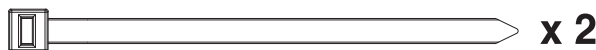

1701BK

x 2

- 1-S13010H
3 x 10mm ボタンヘックスビス
Button Hex Screw 1
- 1-S33008H
3 x 8mm サラヘックスビス
F/H Hex Screw 8
- 1-S53004
3 x 4mm セットビス
Set Screw 1
- 1-N3033N
3mm ナイロンナット
Nylon Nut 1

No.11

FAW302

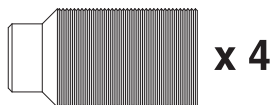

x 4



x 4



x 4



x 4



x 4

LA43B
5.8mm ボールエンド (L)
Ball End (L)

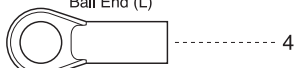

4

ORG03B
W5018B
3mm Oリング
O-ring P3



4

FA554-2
ダンパーシャフト
Shock Shaft

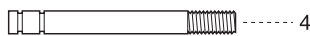

4

Oリング (アジャストリング用)
O-ring (for Adjust Ring)



4



x 4

97038B
ボールエンド (S)
Ball End (S)

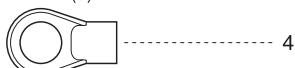

4

W5018B
Cリング
C-ring



5



x 4

3 x 7 x 3mm プラカラー
Plastic Callor



4

1-E025
E2.5 Eリング
E-ring



9

※FAW302-01



x 4

FA615

FA605
3 x 6 x 2mm プラカラー
Plastic Callor



4

5.8mm ダンパーボール
Shock Ball



8

ダンパーピストン(4穴)
Shock Piston (4 Holes)



4

FA628

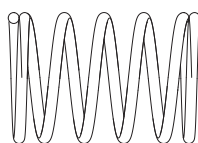

x 4

1-S13010H
3 x 10mm ボタンヘックスビス
Button Hex Screw



8

シリコンオイル#300
Silicon Oil #300



※一部パーツ販売していないパーツがあります。その場合、代替パーツ品番が記入されています。
Note that some parts are not sold as spare parts!

No.12

FA607



FA606

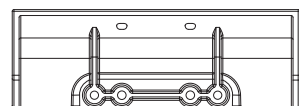

FA616



x 4

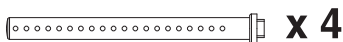

x 4

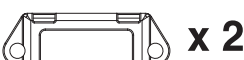

x 2



x 2

1-S13008H
3 x 8mm ボタンヘックスビス
Button Hex Screw



4

1-S33008H
3 x 8mm サラヘックスビス
F/H Hex Screw



2

92638
フックピン
Hook Pin



14

1-N4056FNB
4mm フランジ付ナイロンナット
Flanged Nylon Nut



4



No.13

FA616

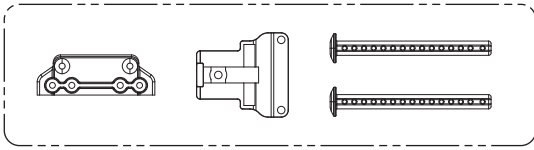

FA617B

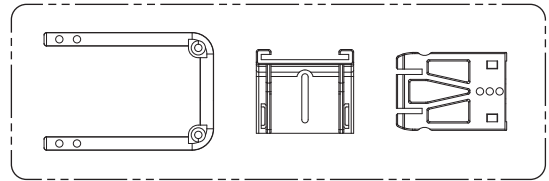

FA617B / FA617S

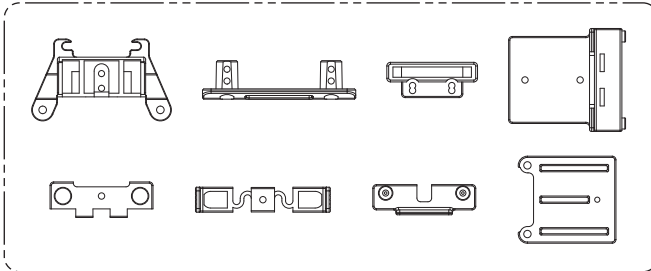

FA617S

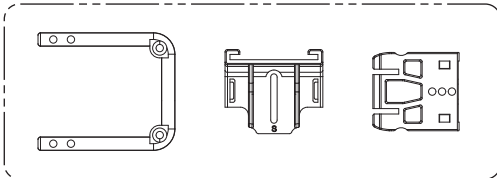

※ 1-S12605H
2.6 x 6mm ボタンヘックスビス
Button Hex Screw 2



1-S13008H
3 x 8mm ボタンヘックスビス
Button Hex Screw 7



1-S13012H
3 x 12mm ボタンヘックスビス
Button Hex Screw 4



1-S33008H
3 x 8mm サラヘックスビス
F/H Hex Screw 4



※ 1-S13010TPH
3 x 10mm フランジボタンヘックスビス
Flange Button Hex Screw 4



※ 一部パーツ販売していないパーツがあります。その場合、代替パーツ品番が記入されています。
Note that some parts are not sold as spare parts!



Spare

▶ スペアパーツ・セッティングパーツとしてご使用ください。
Please use this as a spare part or setting part.

1-S33008H
3 x 8mm サラヘックスビス
F/H Hex Screw 2



FA607

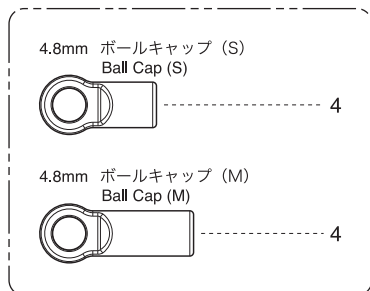

FA630

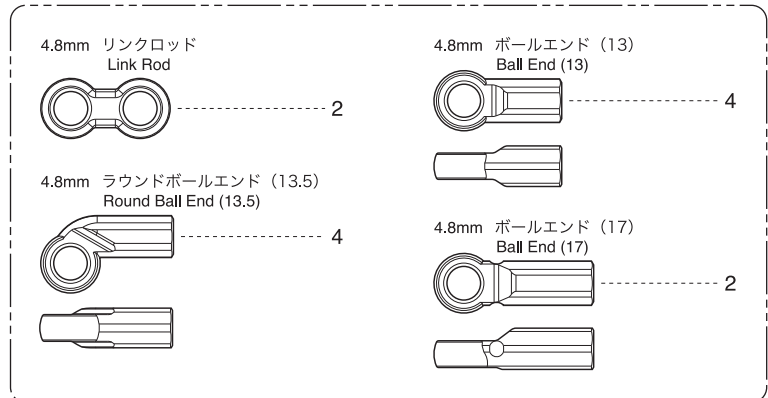

1 フロントサスペンション
Front Suspension

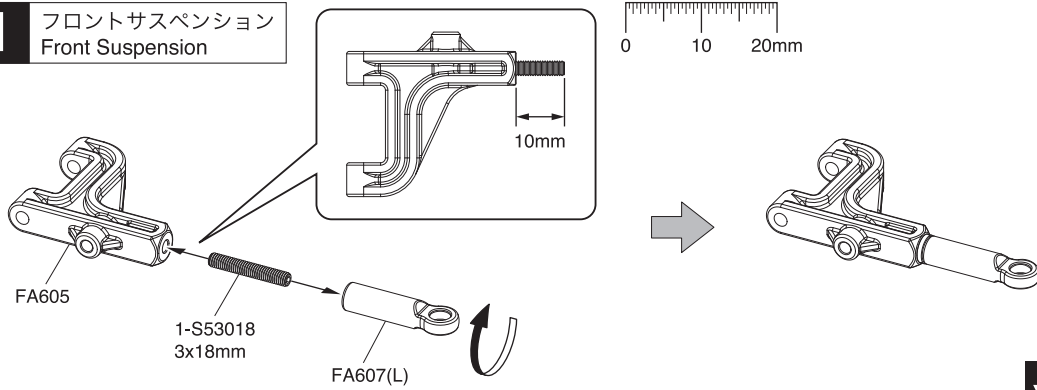

1 No.1

- 3 x 18mm セットビス
Set Screw 2
- 4.8mm ボールキャップ (L)
Ball Cap (L) 2

2 フロントサスペンション
Front Suspension

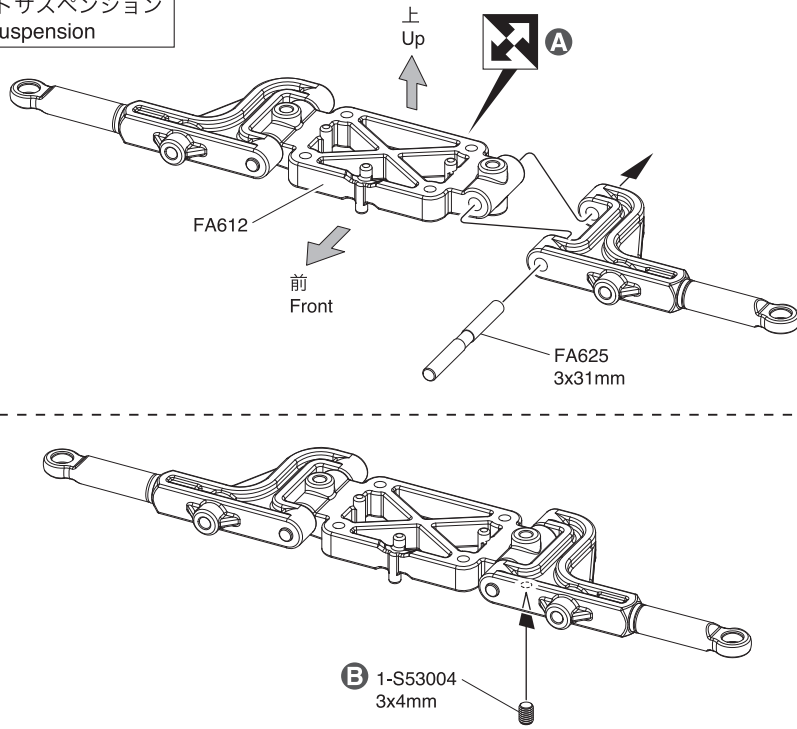

2 No.1

- 3 x 4mm セットビス
Set Screw 2
- 3 x 31mm サスシャフト
Sus. Shaft 2

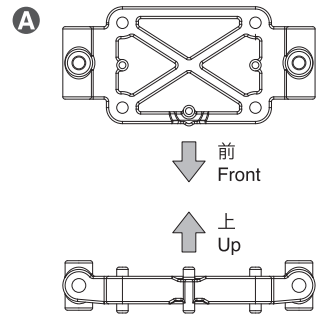

B サスシャフトの中央の溝に合わせて3x4mmセットビスを締め込む。
Tighten the 3x4mm set screw into the groove in the center of the suspension shaft.

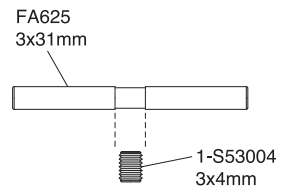

3 フロントサスペンション
Front Suspension

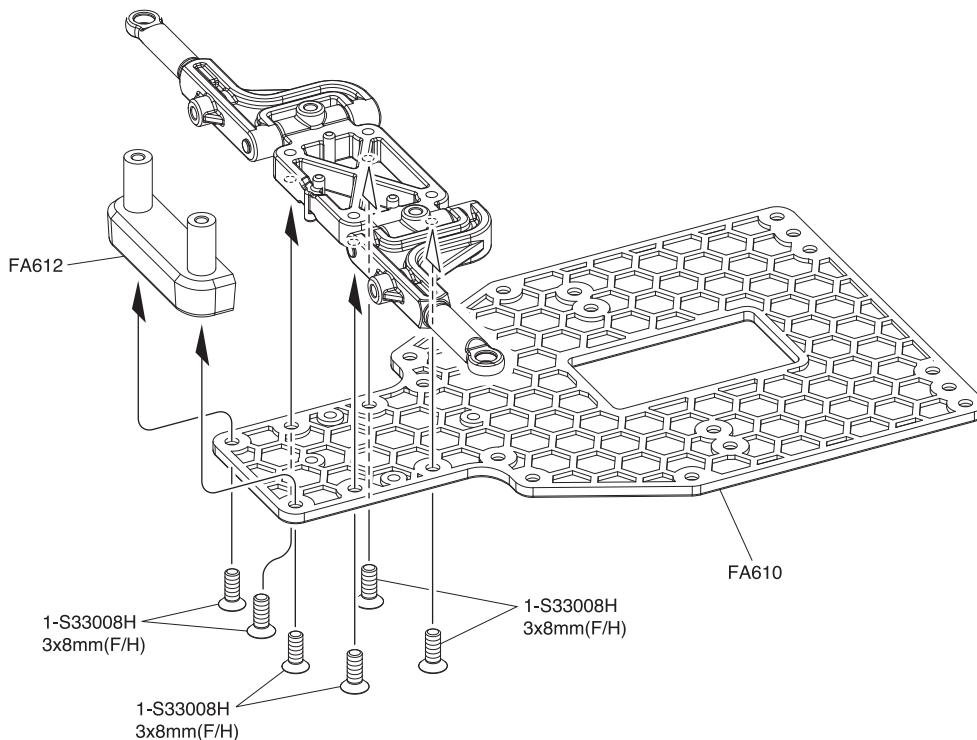

3 No.1

- 3 x 8mm サラヘックスビス
F/H Hex Screw 6

オプションパーツ
Optional Parts

No. FAW319
カーボンシャーシ (FZD2/2.2t)
Carbon Chassis (FZD2/2.2t)



4 ステアリングクランク Steering Crank

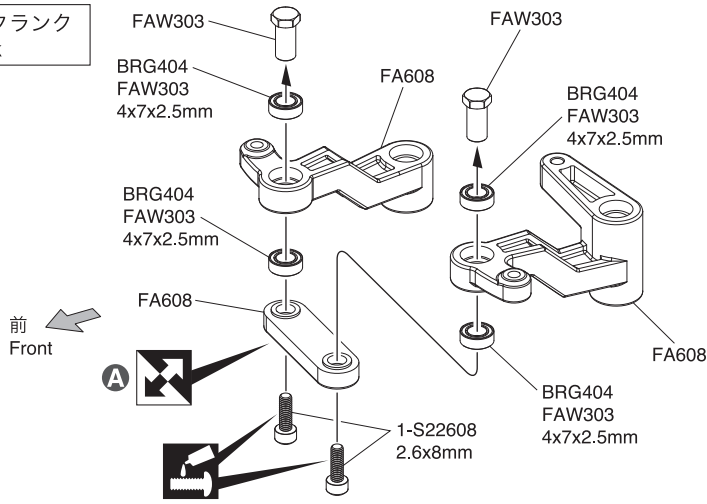

4 No.2

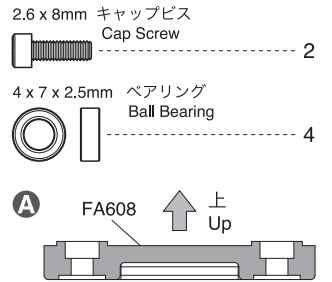

5 ステアリングクランク Steering Crank

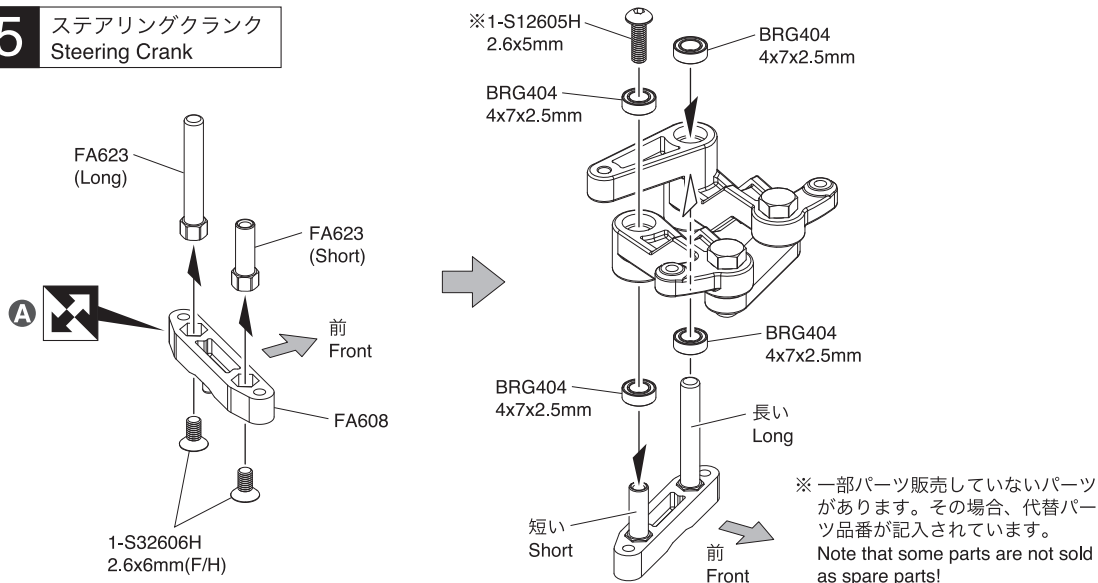

5 No.2



6 No.2

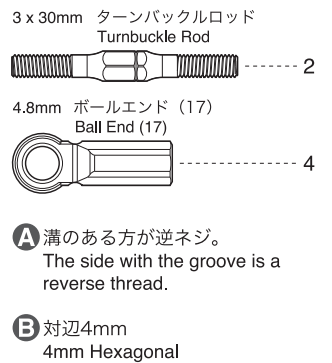

6 ステアリングタイロッド Steering Tie Rod

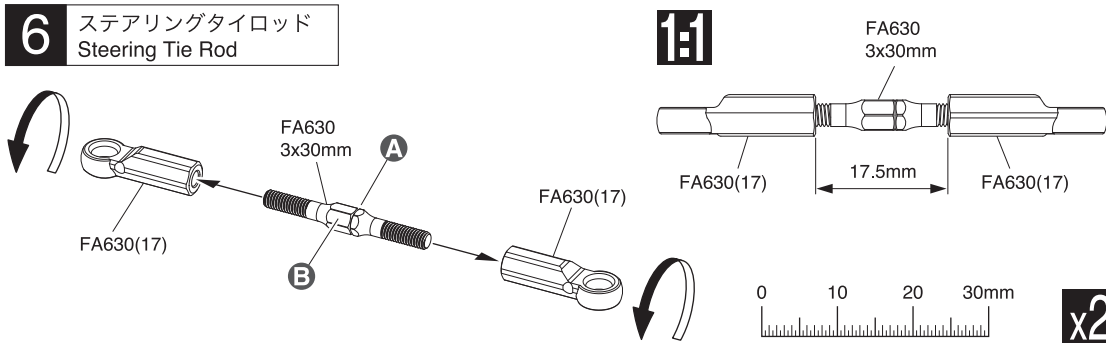

オプションパーツ Optional Parts

No. FAW318
アルミターンバックルロッドセット (FZD2)
Aluminum Turnbuckle Rod Set (FZD2)



7 ステアリングタイロッド Steering Tie Rod

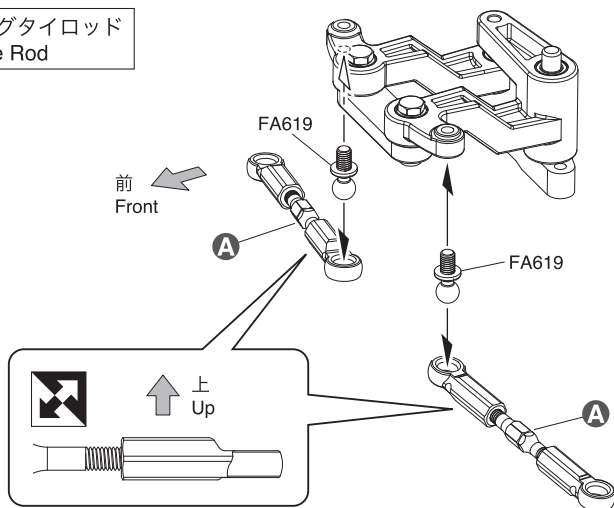

7 No.2

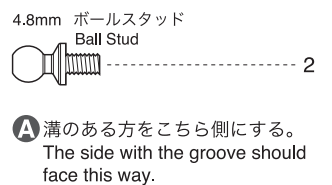

8 ステアリングクランク
Steering Crank

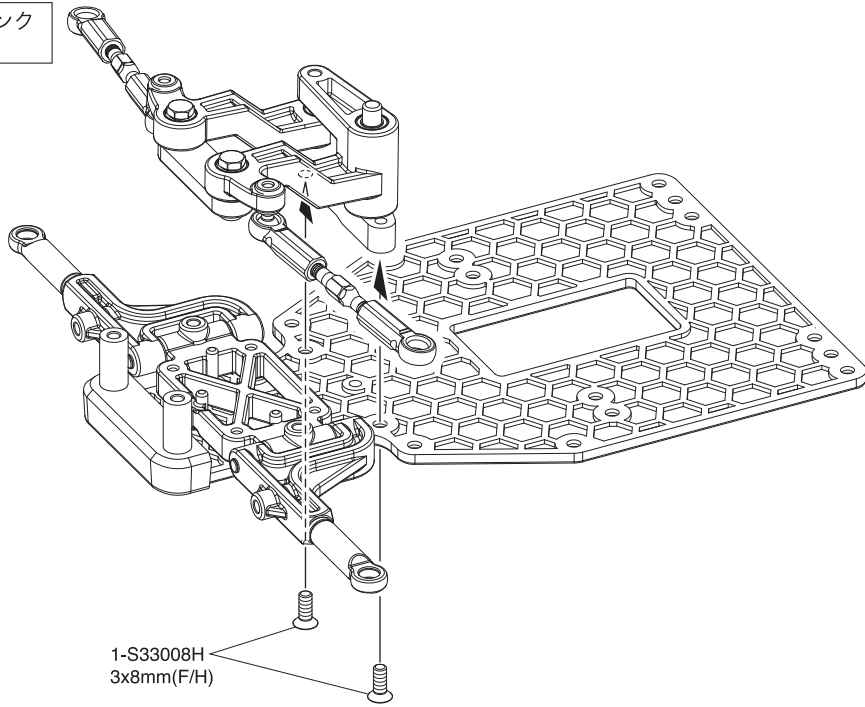

8 No.2

3 x 8mm サラヘックスビス
F/H Hex Screw 2

9 No.3

3 x 18mm セットビス
Set Screw 2

4.8mm ボールキャップ (L)
Ball Cap (L) 2

3 x 6 x 1mm プラカラー
Plastic Collar 2

9 フロントサスペンション
Front Suspension

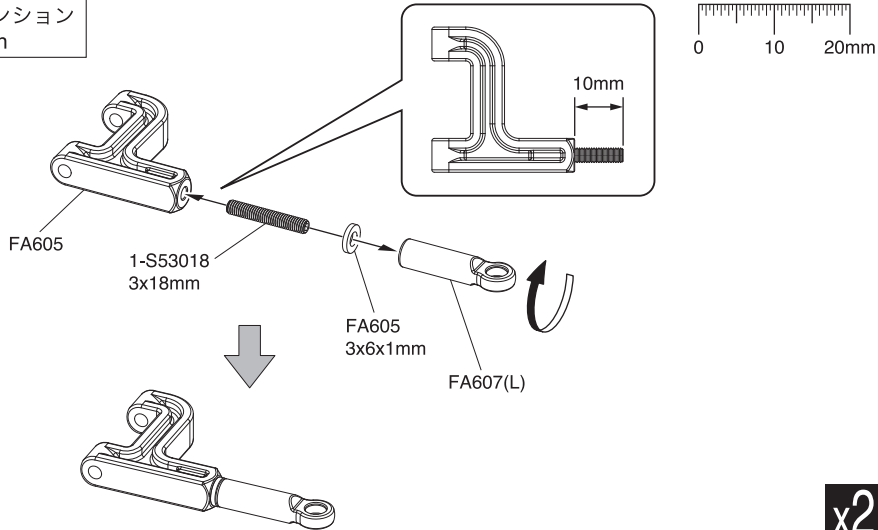

オプションパーツ
Optional Parts

No. 97059-01BK
アルミカラー
(Φ3x7x1mm/ブラック/6入)
Aluminum Collar
(3x7x1mm/Black/6pcs)

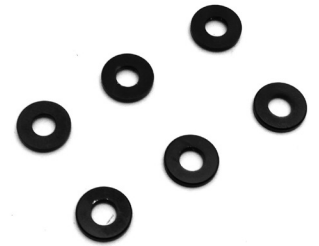

10 No.3

3 x 4mm セットビス
Set Screw 2

3 x 31mm サスシャフト
Sus. Shaft 2

10 フロントサスペンション
Front Suspension

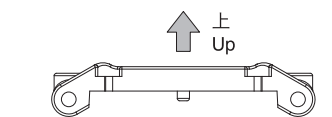
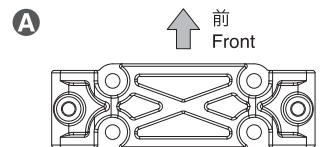
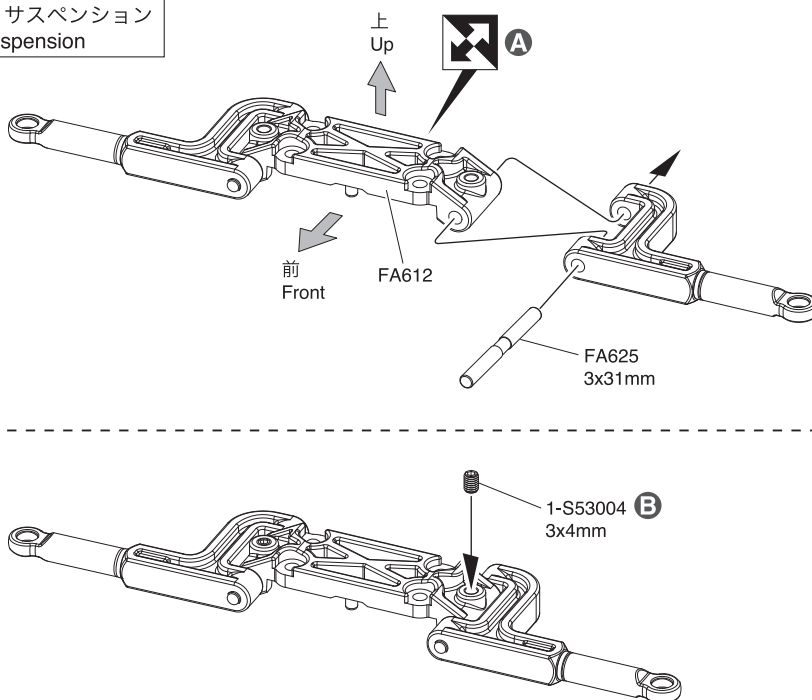

B サスシャフトの中央の溝に合わせて3x4mmセットビスを締め込む。
Tighten the 3x4mm set screw into the groove in the center of the suspension shaft.

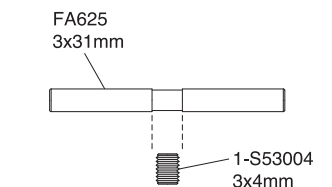

11 フロントサスペンション Front Suspension

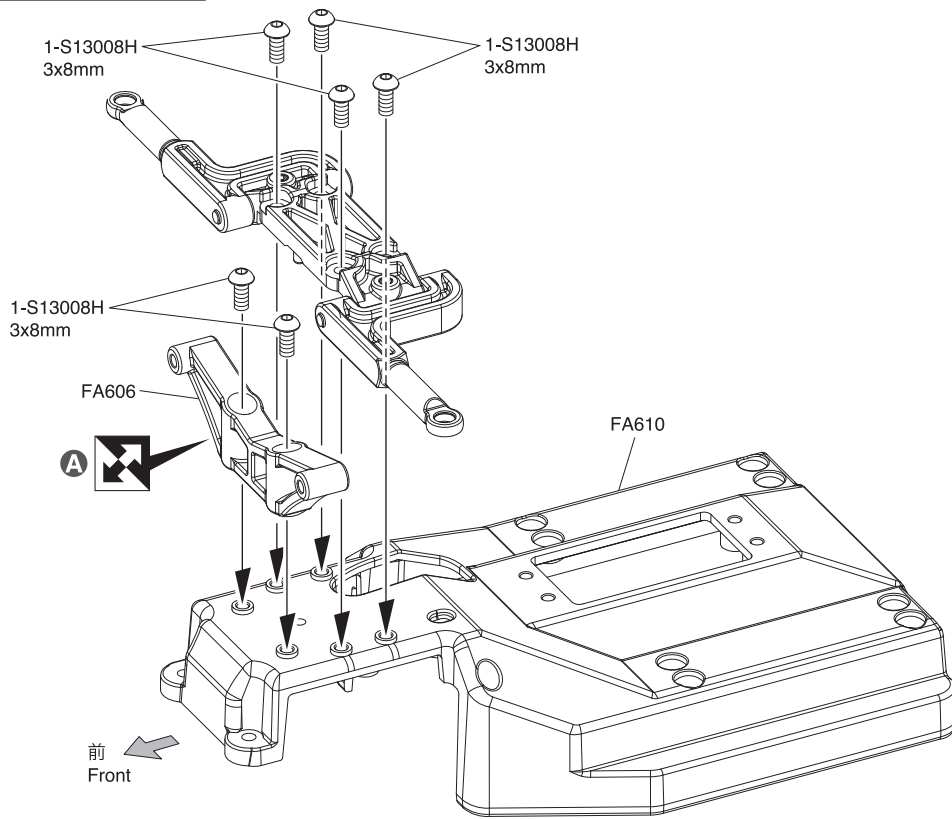

11 No.3

3 x 8mm ボタンヘックスビス
Button Hex Screw 6

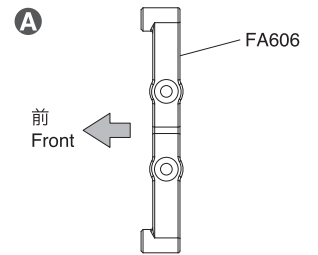

オプションパーツ Optional Parts

No. FAW315
アルミフロントダンパステーセット (FZD2)
AL. Front Shock Stay (FZD2)



オプションパーツ Optional Parts

No. FAW317
カーボンフロントダンパステー
スペーサーセット (FZD2)
Front Shock Stay Spacer Set (FZD2)



12 サーボロッド Servo Rod

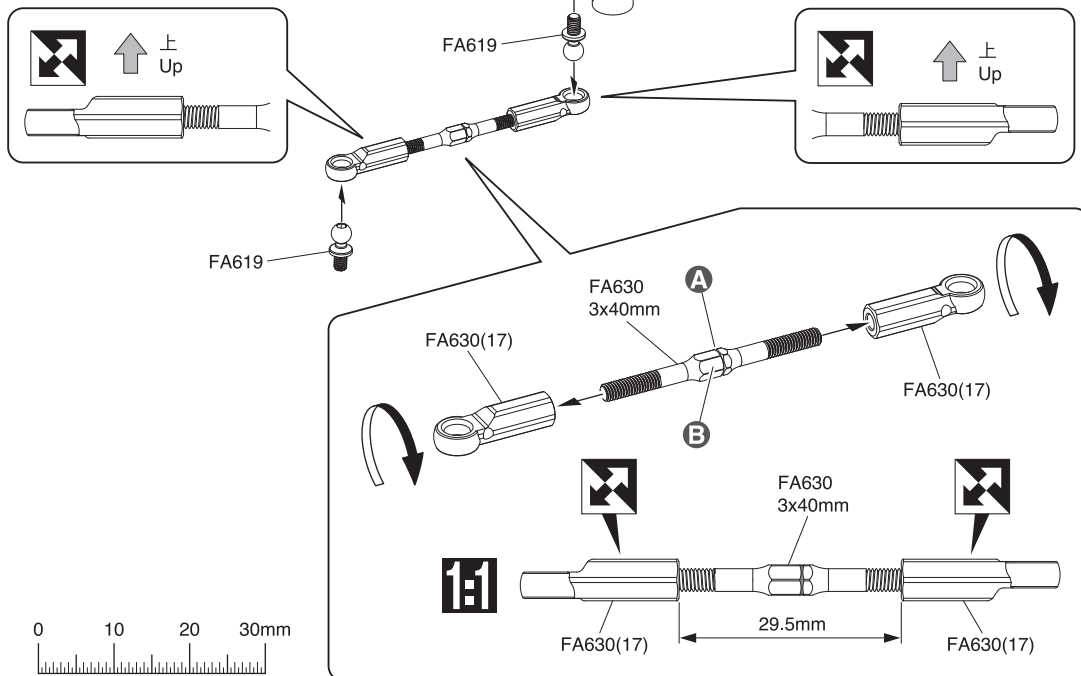

12 No.4

3 x 40mm ターンバックルロッド
Turnbuckle Rod 1

4.8mm ボールエンド (17)
Ball End (17) 2

4.8mm ボールスタッド
Ball Stud 2

A 溝のある方が逆ネジ
The side with the groove is a
reverse thread.

B 対辺4mm
4mm Hexagonal

C FA608B
FUTABA
KYOSHO

SANWA
KO

D この穴を使う。
Use this hole.

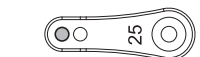

オプションパーツ Optional Parts

No. FAW318
アルミターンバックル
ロッドセット (FZD2)
Aluminum Turnbuckle
Rod Set (FZD2)



オプションパーツ Optional Parts

No. FAW310
アジャスタブルアルミサーボホーン
(FZD2/17-21/23T)
Adjustable Aluminum Servo Horn
(FZD2/17-21/23T)

No. FAW311
アジャスタブルアルミサーボホーン
(FZD2/17-21/25T)
Adjustable Aluminum Servo Horn
(FZD2/17-21/25T)



13 サーボロッド
Servo Rod

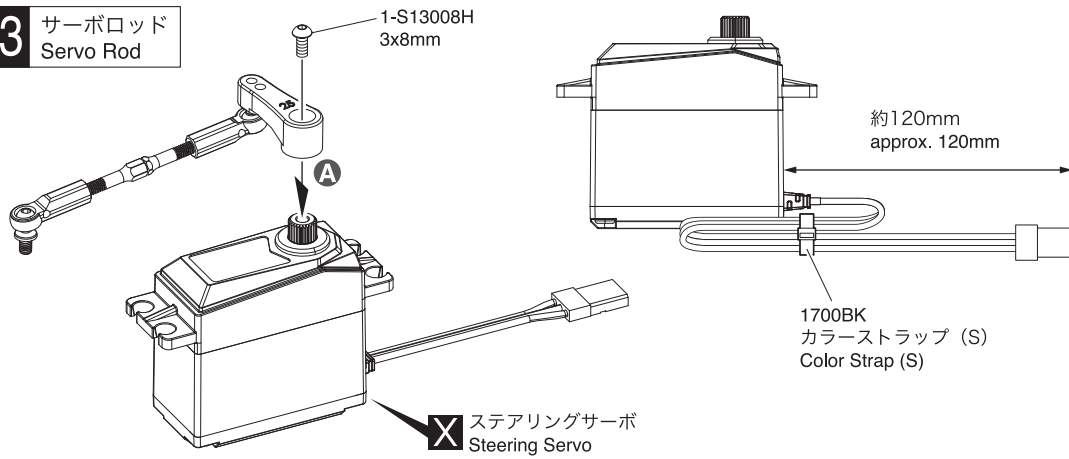

13 No.4

3 x 8mm ボタンヘックスビス
Button Hex Screw



1

A イラストのようにサーボホーンを取り付ける。
Attach the servo horn as shown in the illustration.

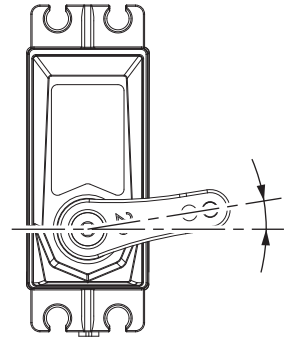

14 サーボ
Servo

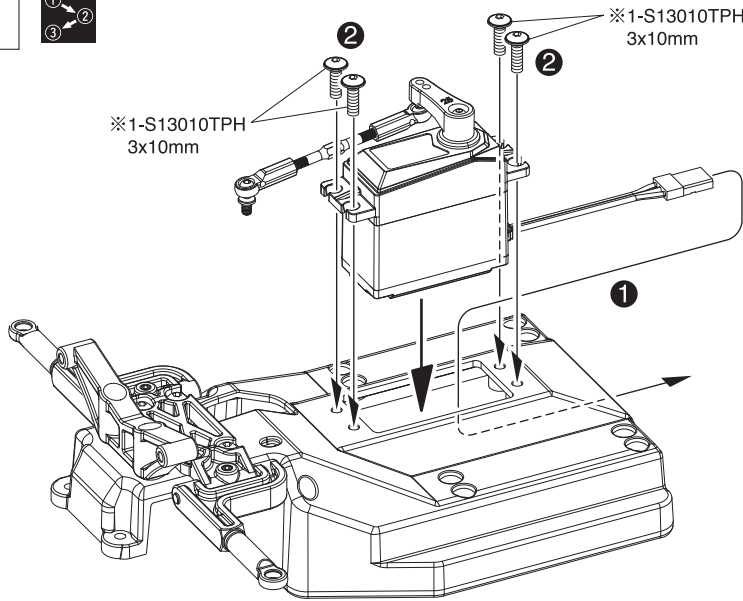

14 No.4

3 x 10mm フランジボタンヘックスビス
Flange Button Hex Screw

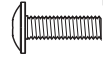

4

※一部パーツ販売していないパーツがあります。その場合、代替パーツ品番が記入されています。
Note that some parts are not sold as spare parts!

15 フロントシャシー
Front Chassis

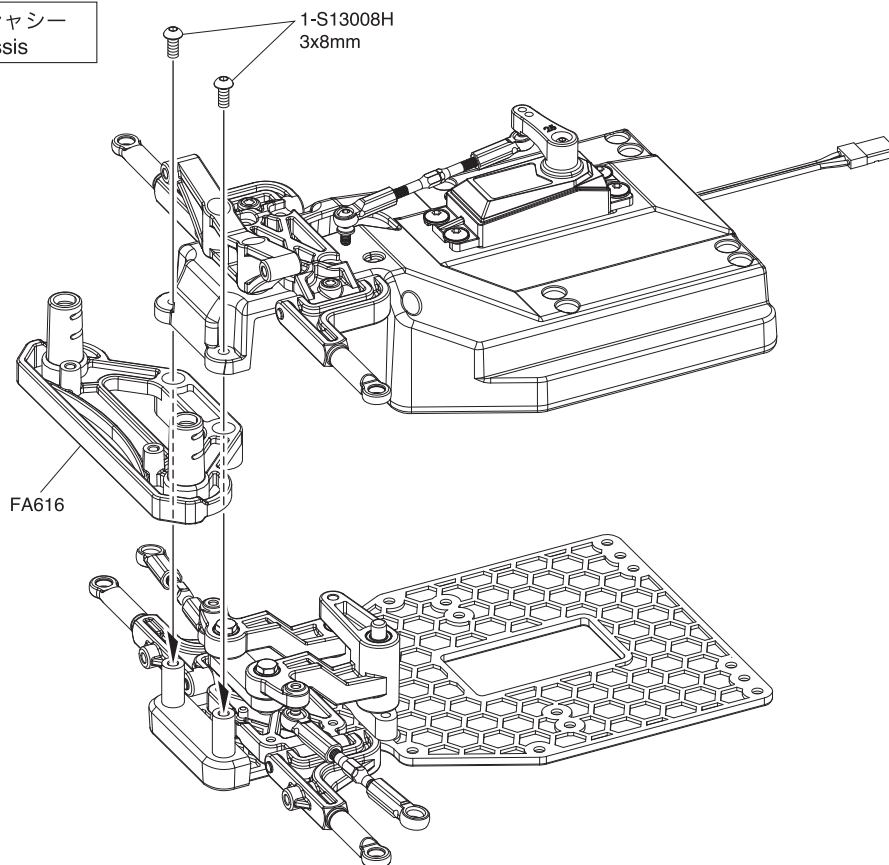

15 No.4

3 x 8mm ボタンヘックスビス
Button Hex Screw



2

16 フロントシャシー
Front Chassis

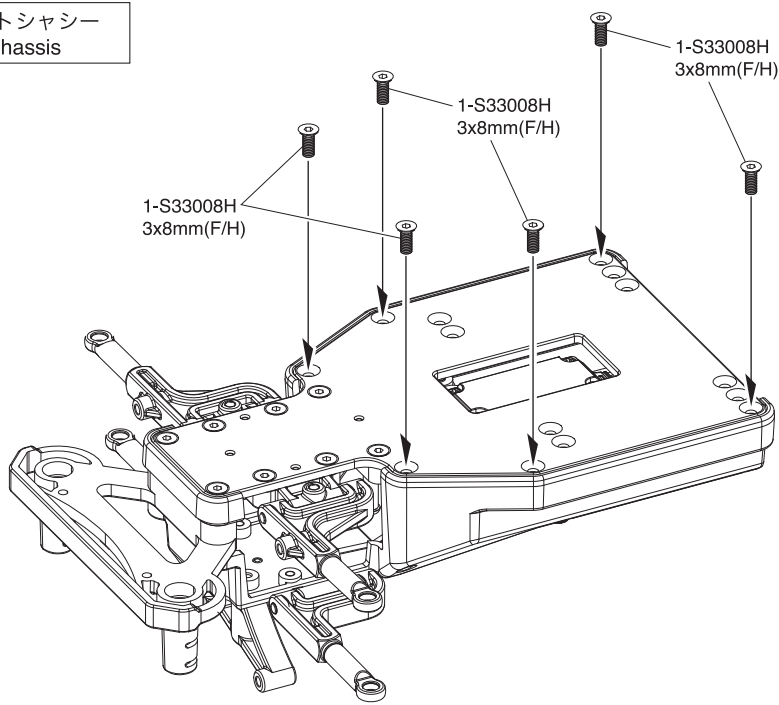

16 No.4

3 x 8mm サラヘックスビス
F/H Hex Screw



6

17 サーボロッド
Servo Rod

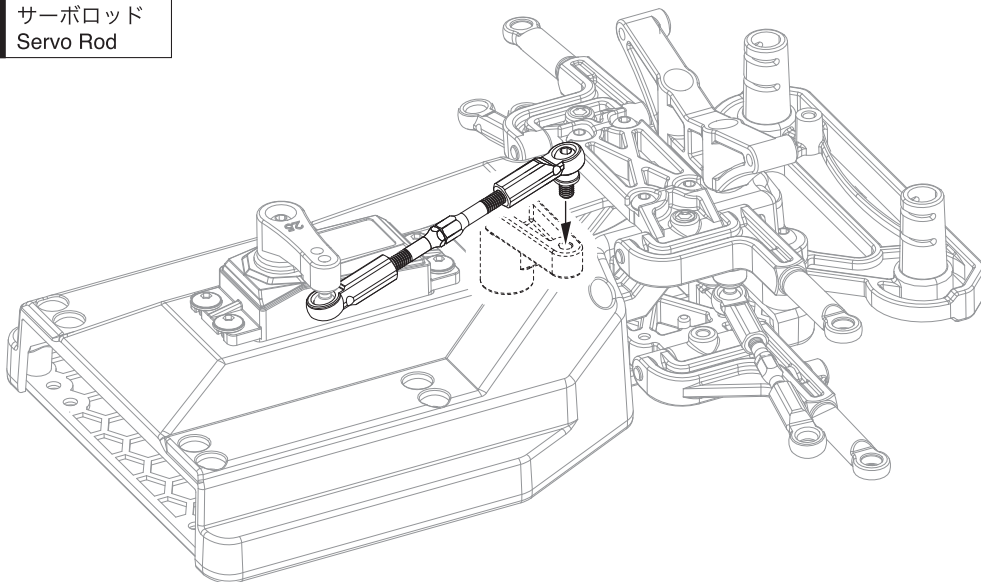

17

18 フロントサスペンション
Front Suspension

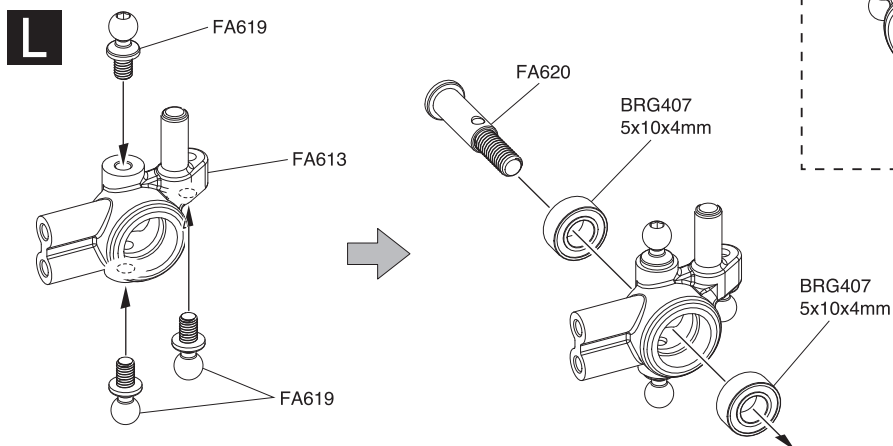

18 No.5

4.8mm ボールスタッド
Ball Stud



6

5 x 10 x 4mm ベアリング
Ball Bearing



4

オプションパーツ
Optional Parts

No. FAW306
アルミフロントナックル (FZD2/L/R)
Aluminum Front Knuckle (FZD2/L/R)



19 フロントサスペンション
Front Suspension

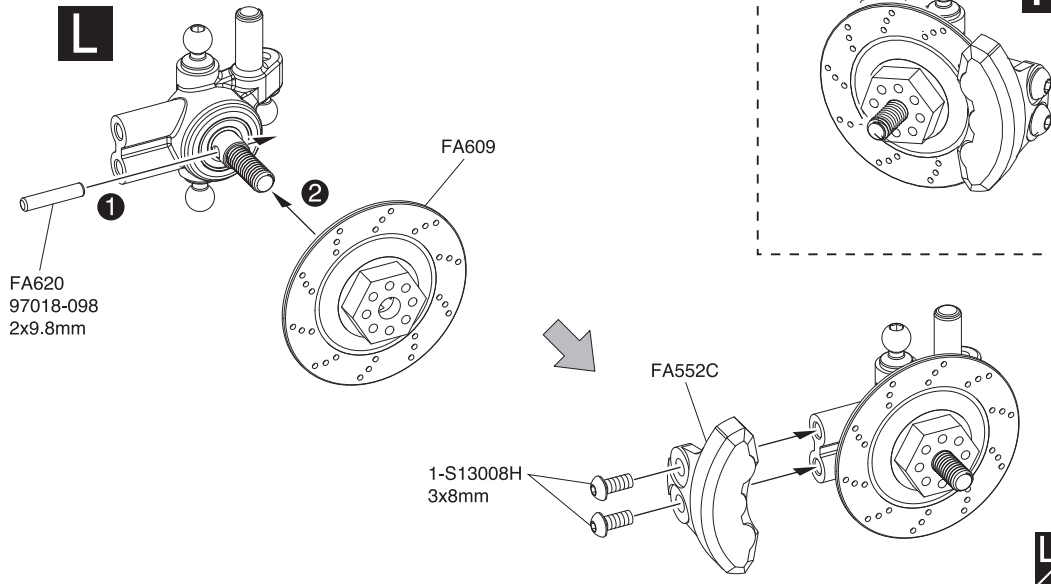

19 No.5

- 3 x 8mm ボタンヘックスビス
Button Hex Screw 4
- 2 x 9.8mm ピン
Pin 2

オプションパーツ
Optional Parts

No. FAW307
アルミブレーキディスクハブ
(FZD2/4入)
Aluminum Brake Disc Hub
(FZD2/4pcs)



20 フロントサスペンション
Front Suspension

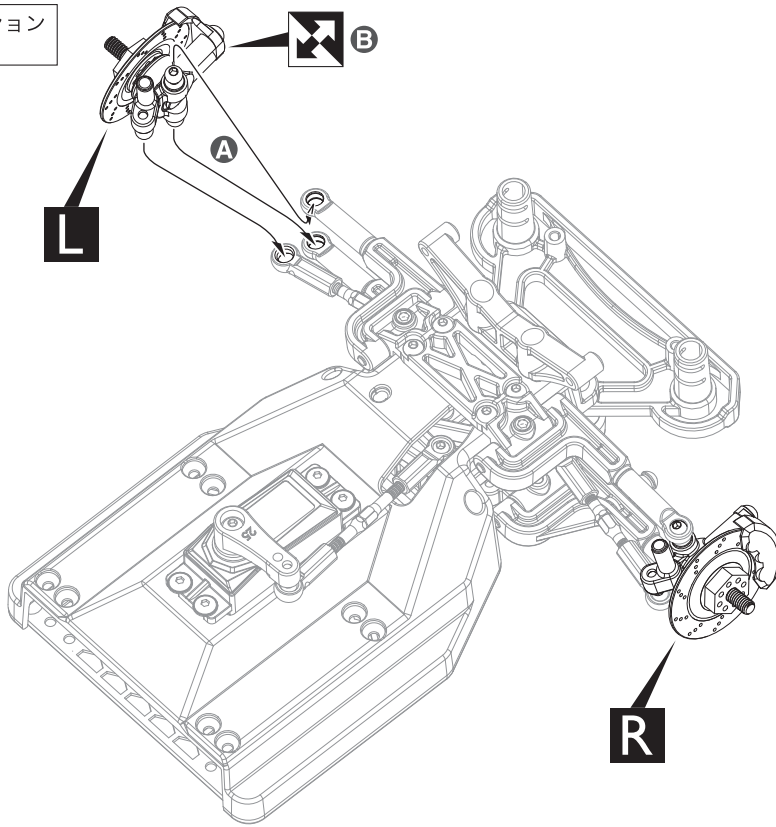

20

A パチンとはめ込む。
It snaps into place.

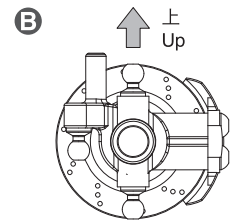

21 リヤサスアーム
Rear Suspension Arm

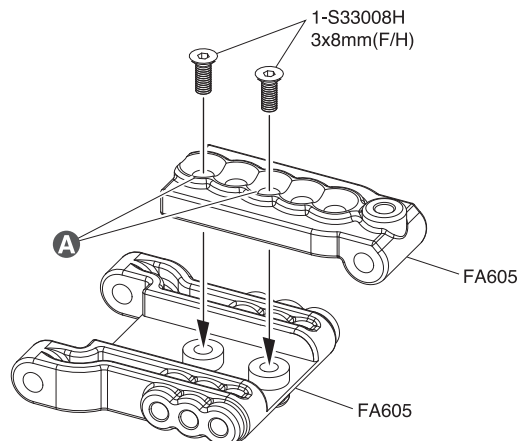

21 No.6

- 3 x 8mm サラヘックスビス
F/H Hex Screw 4

A この穴を使う。
Use this hole.

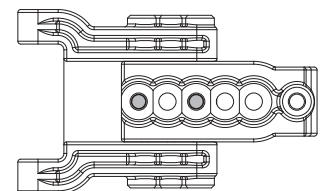

22 リヤサスペンション
Rear Suspension

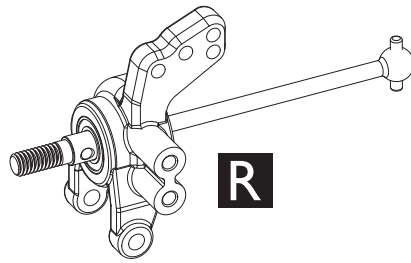
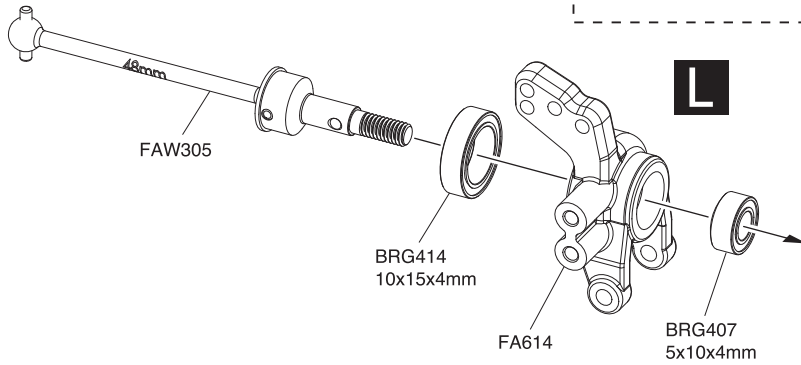

22 No.6

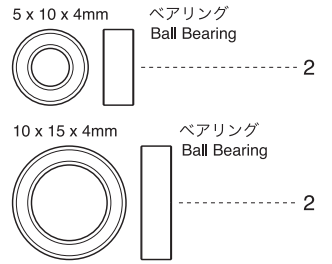

オプションパーツ
Optional Parts

No. FAW309
アルミリヤハブ (FZD2/L/R)
Aluminum Rear Hub (FZD2/L/R)



23 リヤサスペンション
Rear Suspension

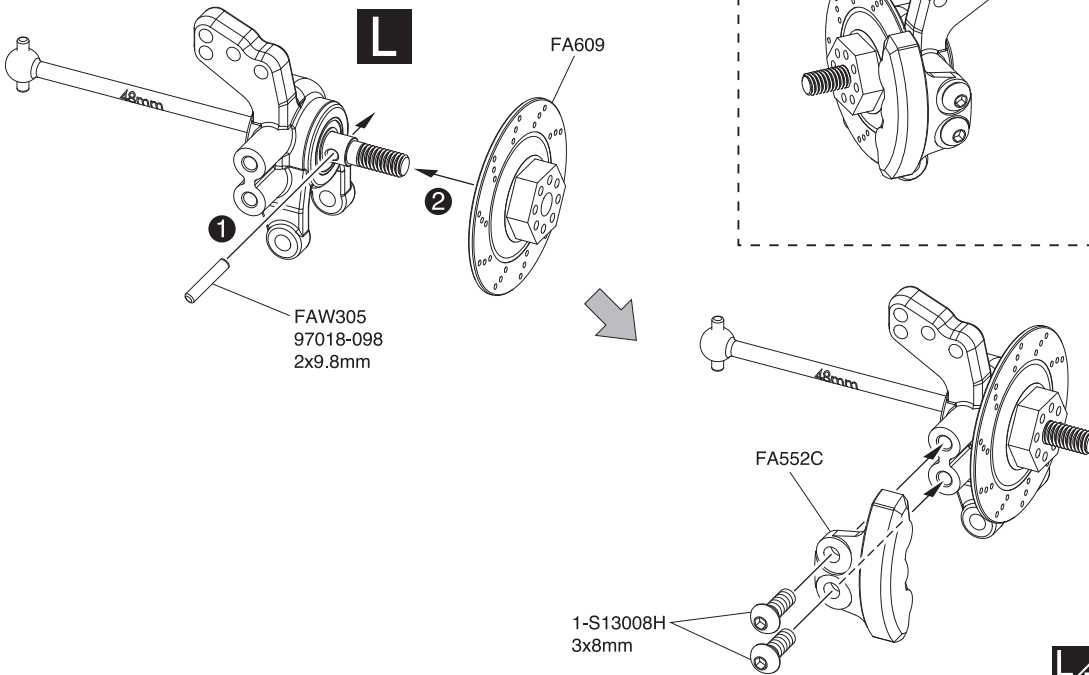

No. FAW313
デフ用ユニバーサルスイングシャフト
(FZD2/53/2入)
Diff. Universal Swing Shaft (FZD2/53/2pcs)



23 No.6



オプションパーツ
Optional Parts

No. FAW307
アルミブレーキディスクハブ (FZD2/4入)
Aluminum Brake Disc Hub (FZD2/4pcs)



24 リヤサスペンション
Rear Suspension

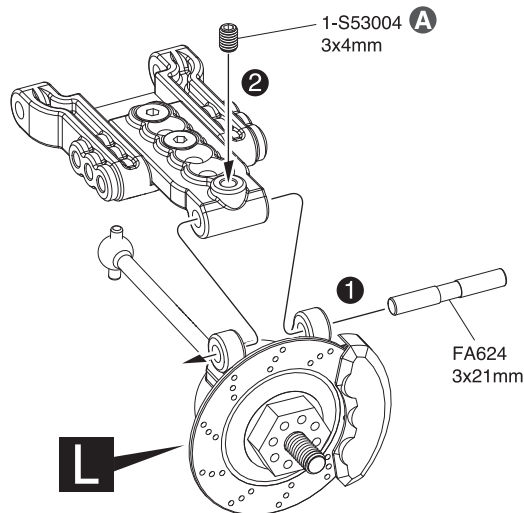

24 No.6

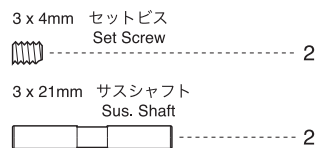

A サスシャフトの中央の溝に合わせ
て3x4mmセットビスを締め込む。
Tighten the 3x4mm set screw
into the groove in the center
of the suspension shaft.

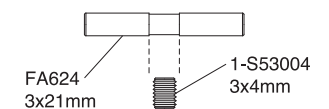

25 リヤサスペンション
Rear Suspension

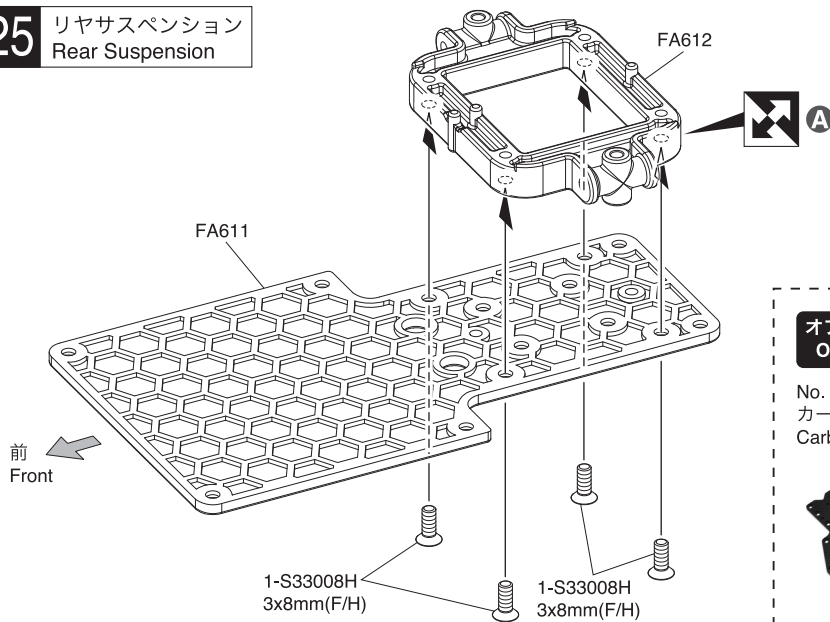

オプションパーツ
Optional Parts

No. FAW319
カーボンシャシー (FZD2/2.2t)
Carbon Chassis (FZD2/2.2t)



25 No.7

3 x 8mm サラヘックスビス
F/H Hex Screw 4

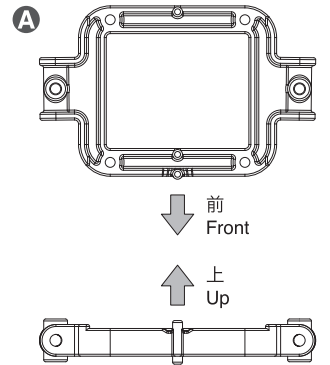

26 No.7

3 x 4mm セットビス
Set Screw 2

3 x 37mm サスシャフト
Sus. Shaft 2

3 x 6 x 1mm プラカラー
Plastic Collar 4

3 x 6 x 2mm プラカラー
Plastic Collar 2

A スパースーを入れ替えることで
ホイールベースを調整してください。
Adjust the wheelbase by
swapping out the spacers.

B サスシャフトの中央の溝に合わせて
3x4mmセットビスを締め込む。
Tighten the 3x4mm set screw
into the groove in the center
of the suspension shaft.

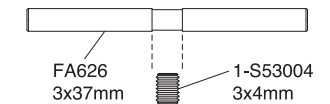

26 リヤサスペンション
Rear Suspension

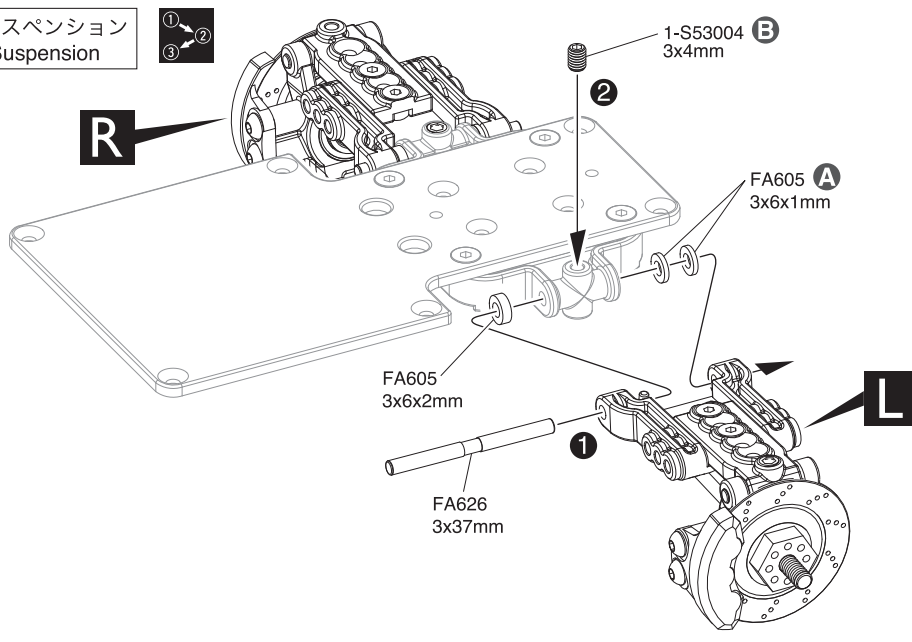

27 リヤシャシー
Rear Chassis

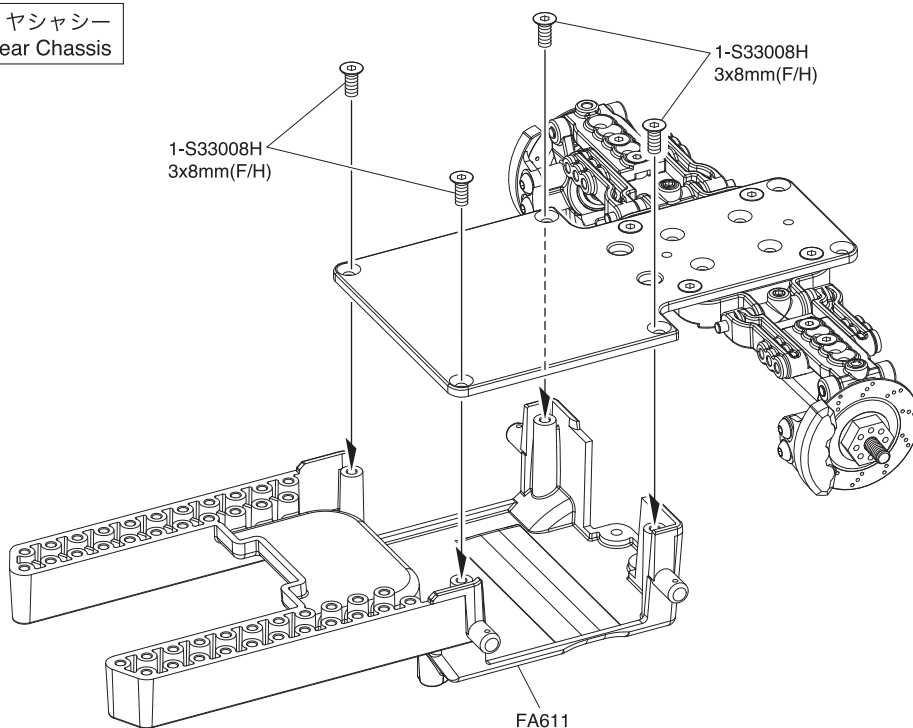

オプションパーツ
Optional Parts

No. 97059-01BK
アルミカラー (Φ3x7x1mm/ブラック/6入)
Aluminum Collar (3x7x1mm/Black/6pcs)

No. 97059-02BK
アルミカラー (Φ3x7x2mm/ブラック/6入)
Aluminum Collar (3x7x2mm/Black/6pcs)

No. 97059-03BK
アルミカラー (Φ3x7x3mm/ブラック/6入)
Aluminum Collar (3x7x3mm/Black/6pcs)

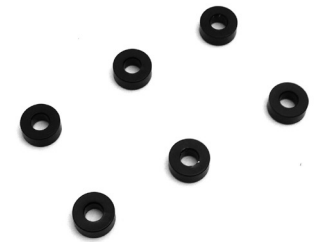

27 No.7

3 x 8mm サラヘックスビス
F/H Hex Screw 4

28 スプールギヤ
Spool Gear

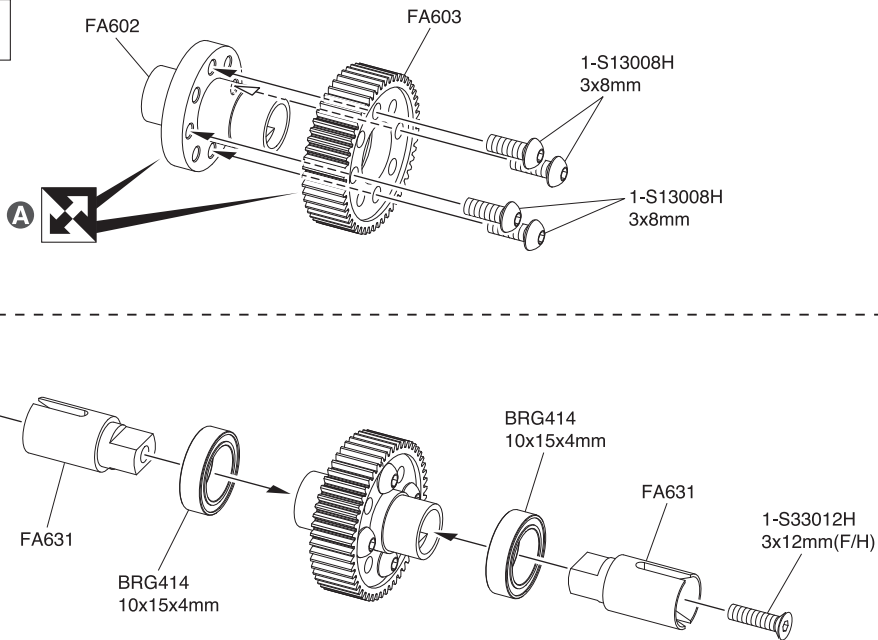

28 No.8

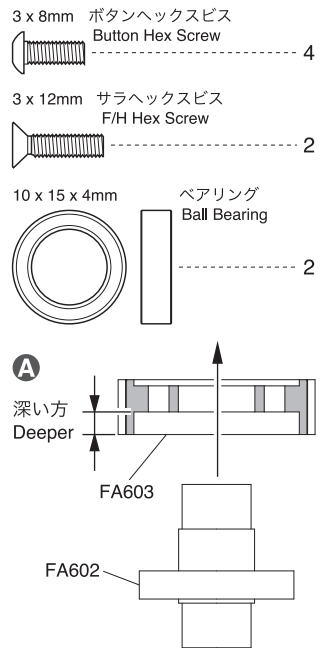

29 ギヤボックス
Gear Box

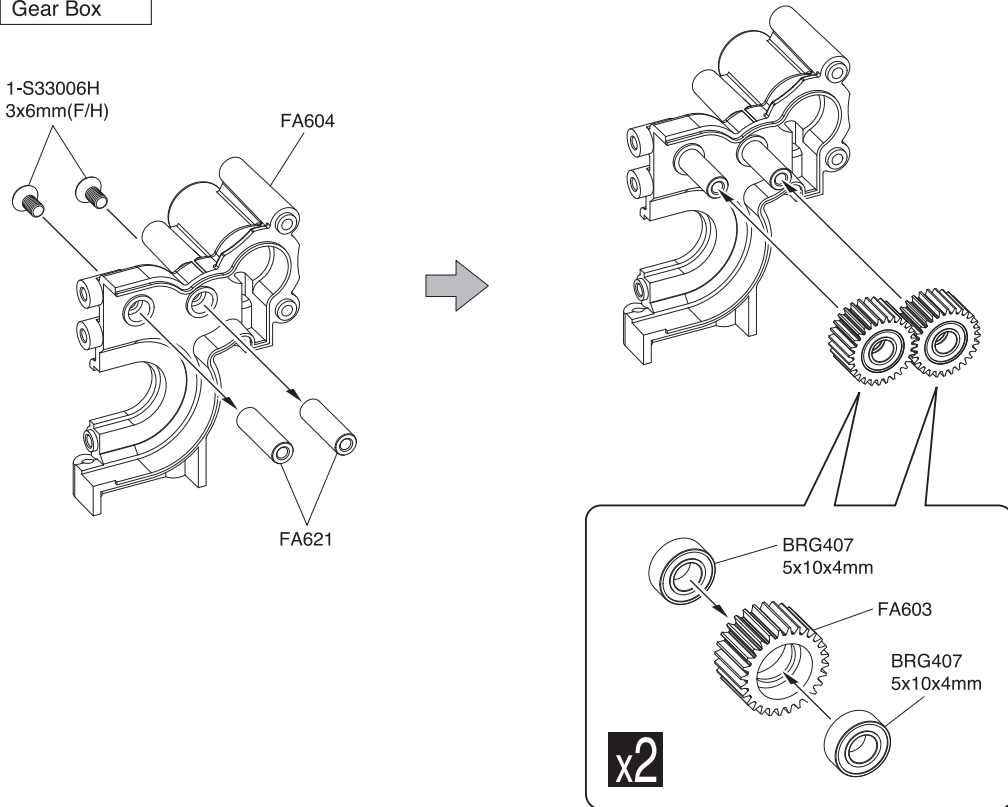

オプションパーツ
Optional Parts

No. UMW602B
ボールデフセット
(アルティマ/スコピオン)
Ball Diff. Set (Ultima/Scorpion)
Chassis (FZD2/2.2t)



No. UMW604B
ギヤデフセット
(アルティマ SC/DB/RB/RT)
Gear Diff. Set
(ULTIMA SC/DB/RB/RT)

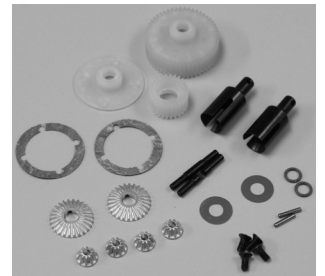

30 ギヤボックス
Gear Box

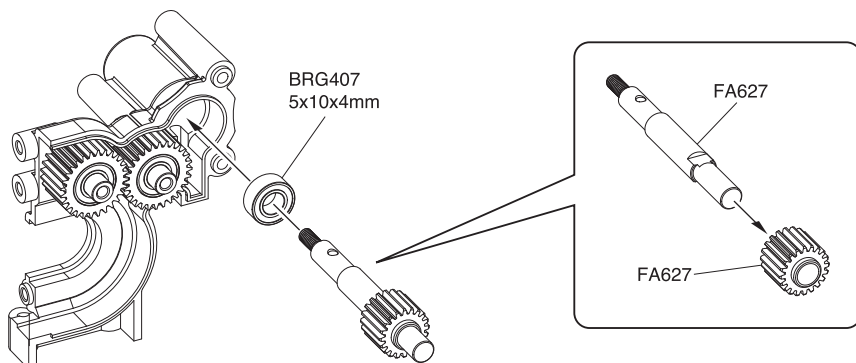

29 No.8



30 No.8



31 ギヤボックス
Gear Box

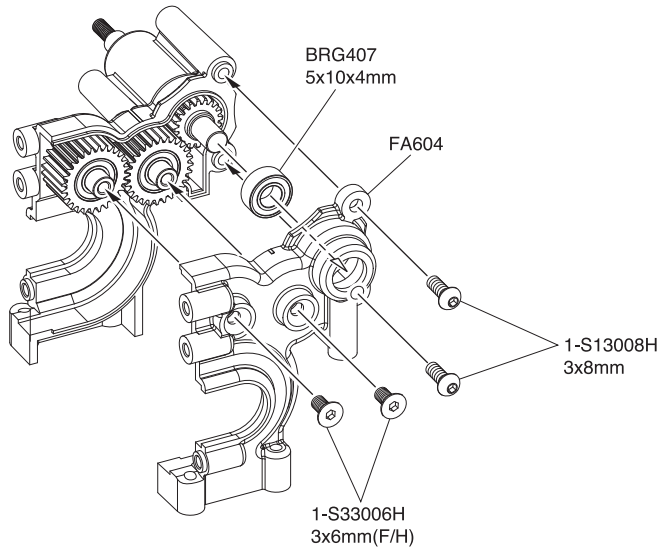

31 No.8

- 3 x 8mm ボタンヘックスビス
Button Hex Screw 2
- 3 x 6mm サラヘックスビス
F/H Hex Screw 2
- 5 x 10 x 4mm ベアリング
Ball Bearing 1

32 ギヤボックス
Gear Box

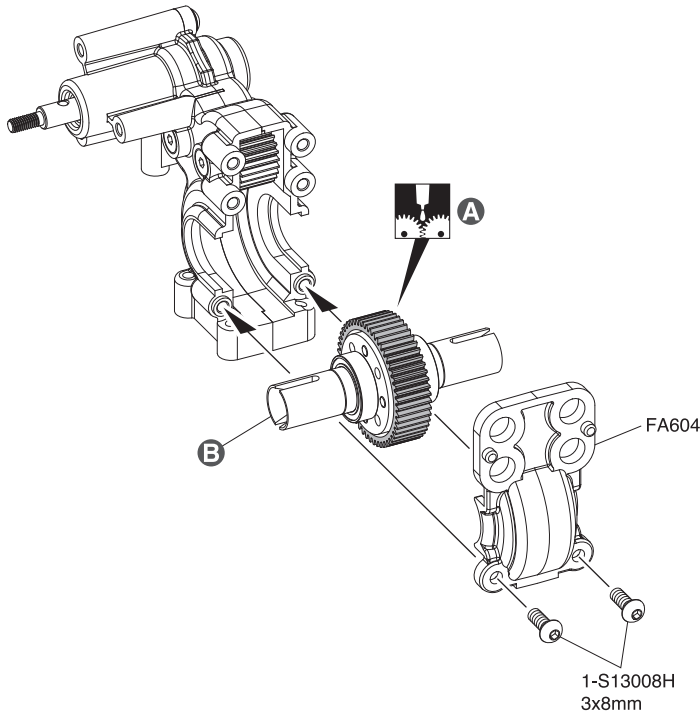

32 No.8

- 3 x 8mm ボタンヘックスビス
Button Hex Screw 2
- A** 推奨グリス
No.96162 リングギヤグリス (3g)
Recommended Grease
No. 96162 Ring Gear Grease (3g)
- B** 28で組立てたもの。
Assembled in step 28.

33 No.9

- 3 x 30mm ターンバックルロッド
Turnbuckle Rod 2
- 4.8mm ボールエンド (13)
Ball End (13) 4

33 リヤアッパーロッド
Rear Upper Rod

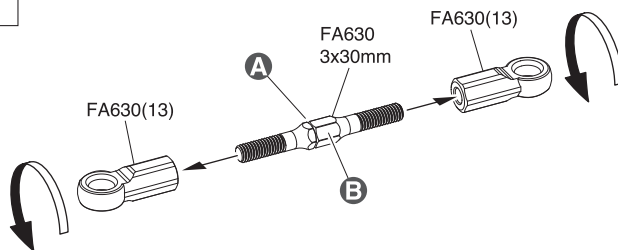

- A** 溝のある方が逆ネジ。
The side with the groove is a reverse thread.
- B** 対辺4mm
4mm Hexagonal

オプションパーツ
Optional Parts

No. FAW318
アルミターンバックルロッドセット
(FZD2)
Aluminum Turnbuckle Rod Set
(FZD2)

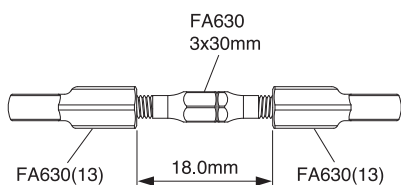

1:1

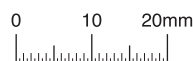

x2

34 リヤアッパーロッド Rear Upper Rod

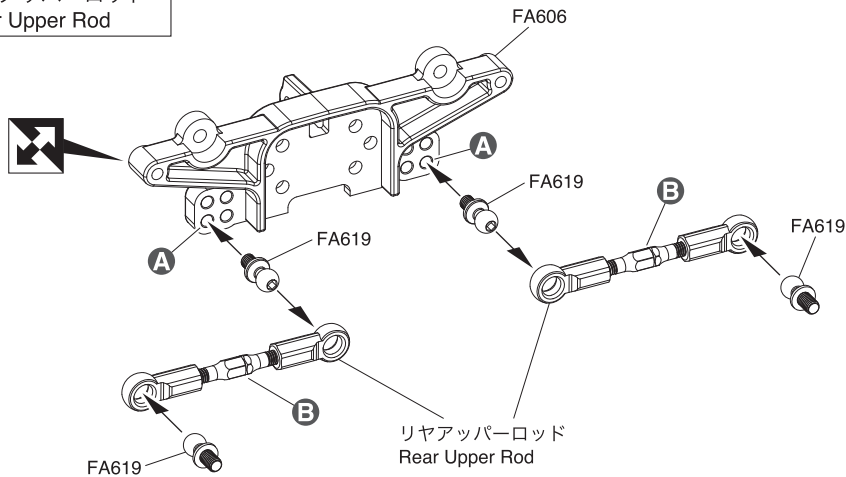

34 No.9

4.8mm ボールスタッド
Ball Stud ----- 4

A この穴を使う。
Use this hole.

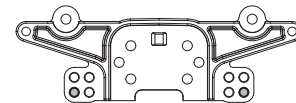

B 溝のある方をこちら側にする。
The side with the groove should face this way.

オプションパーツ Optional Parts

No. FAW316
アルミリヤダンパーステーセット
(FZD2)

AL. Rear Shock Stay Set (FZD2)



35 ギヤボックス Gear Box

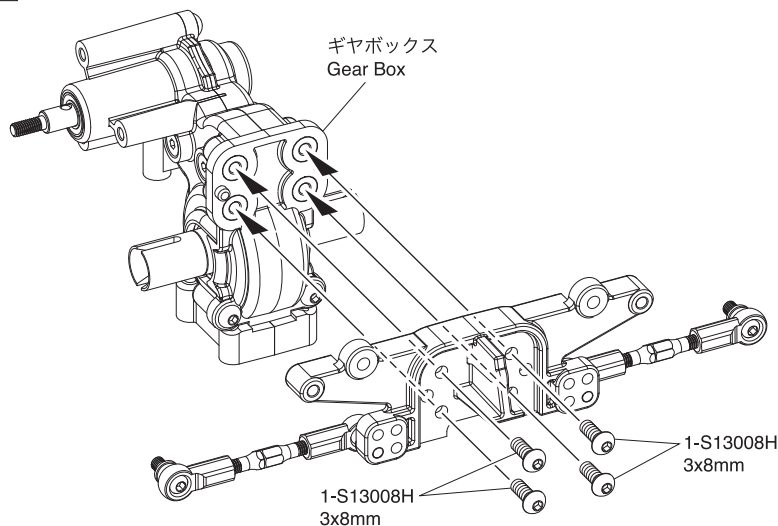

35 No.9

3 x 8mm ボタンヘックスビス
Button Hex Screw ----- 4

36 ギヤボックス Gear Box

▶ FAZER D2はモーターの位置を2ヶ所選択出来ます。
モーターを後方することでリヤタイヤへの荷重が増え、安定したドリフト走行が出来ます。
また重心があがることでロールしやすくなります。
The FAZER D2 allows you to choose between two motor positions.
Moving the motor to the rear increases the load on the rear tires, resulting in more stable drifting.
Furthermore, raising the center of gravity makes it easier to roll.

< モーター標準位置 >
< Motor Standard Position >

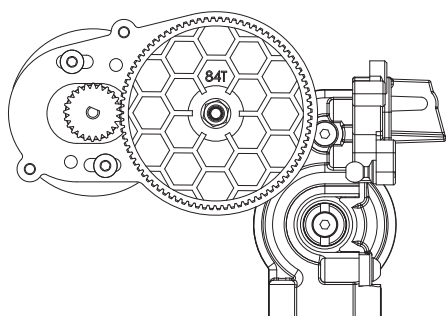

< モーター位置後方 >
< Motor Position Rear >

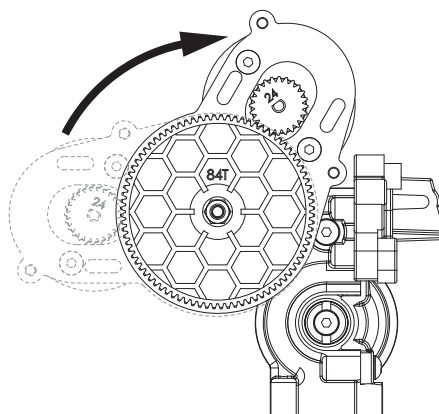

36

37 ギヤボックス Gear Box

< モーター標準位置 >
< Motor Standard Position >

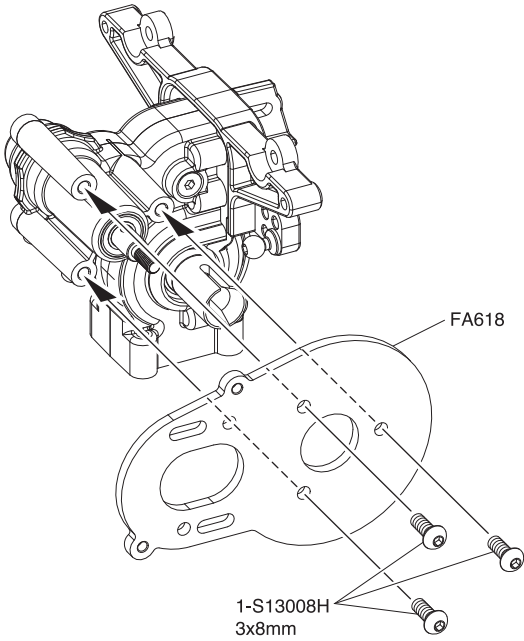

< モーター位置後方 >
< Motor Position Rear >

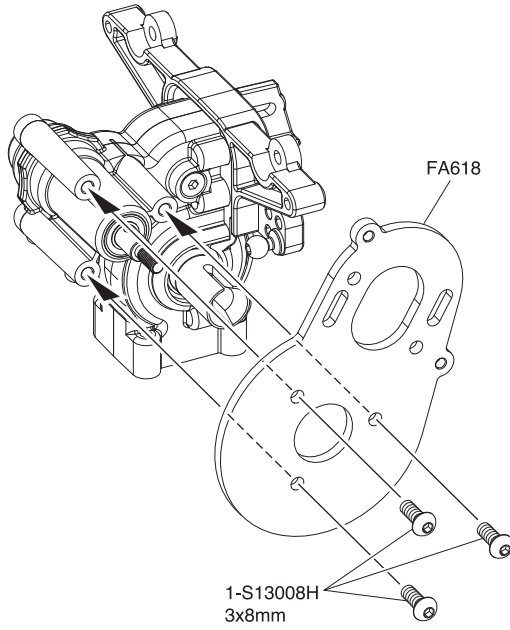

37 No.9

3 x 8mm ボタンヘックスビス
Button Hex Screw 3

オプションパーツ Optional Parts

No. FAW308
SPモーターマウントプレート (FZD2)
SP Motor Mount Plate (FZD2)



No. IFW502-01B
クーリングファンセット
(ハイスピードタイプ)
Cooling Fan Set (Hi-Speed Type)



※ FAW308と併用。
Used in conjunction with FAW308.

38 ギヤボックス Gear Box

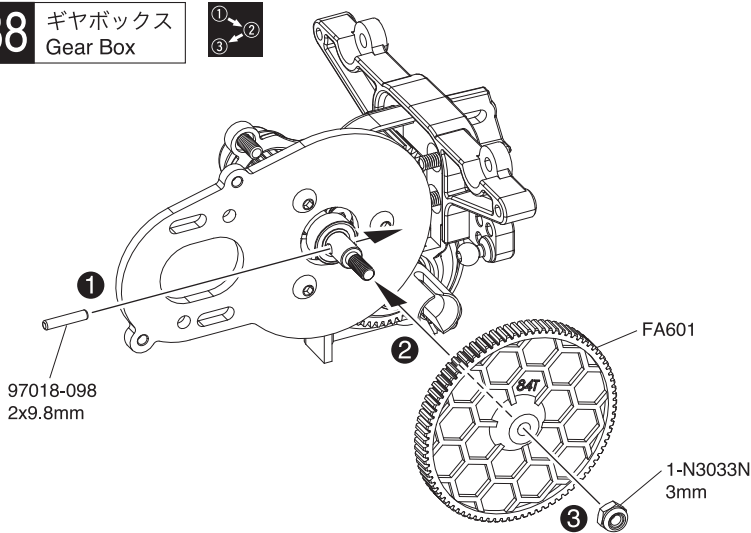

オプションパーツ Optional Parts

No. FAW304
アルミスパークギヤホルダー (FZD2)
Aluminum Spur Gear Holder (FZD2)



※ 他社製スパークギヤを取り付ける際に使用。
Used when installing spur gears from other manufacturers.

38 No.9

3mm ナイロンナット
Nylon Nut 1

2 x 9.8mm ピン
Pin 1

39 No.9

39 モーター Motor

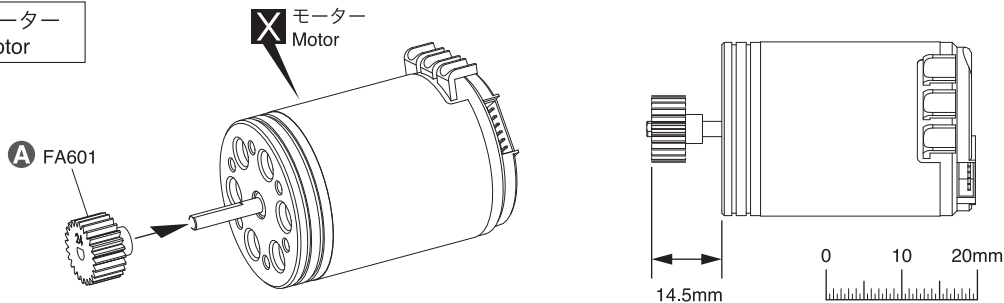

ギヤ比を変更する場合は、別売のベルベットコートピニオンギヤまたはスチールピニオンギヤをご使用ください。
To change the gear ratio, please use the separately sold velvet-coated pinion gear or steel pinion gear.

ギヤ比表 / Gear ratio table

狭い場所や小さいコース
For use in narrow or small spaces Small courses

標準
Standard

広い場所や大きいコース
Wide areas and large courses

ピニオンギヤ Pinion Gear	16T	17T	18T	19T	20T	21T	22T	23T	24T	25T	26T	27T	28T	29T	30T	31T	32T	33T	34T	35T	36T	37T
ギヤ比 Gear ratio	13.65	12.85	12.13	11.49	10.92	10.40	9.93	9.50	9.10	8.74	8.40	8.09	7.80	7.53	7.28	7.05	6.83	6.62	6.42	6.24	6.07	5.90

■ キット標準
Kit standard

オプションパーツ Optional Parts

No. 37041
ル・マン ドリフトセンサード
ブラシレスモーター 13.5T
Carbon LE MANS DRIFT Sensored
Brushless Motor 13.5T (FZD2/2.2t)



40 モーター
Motor

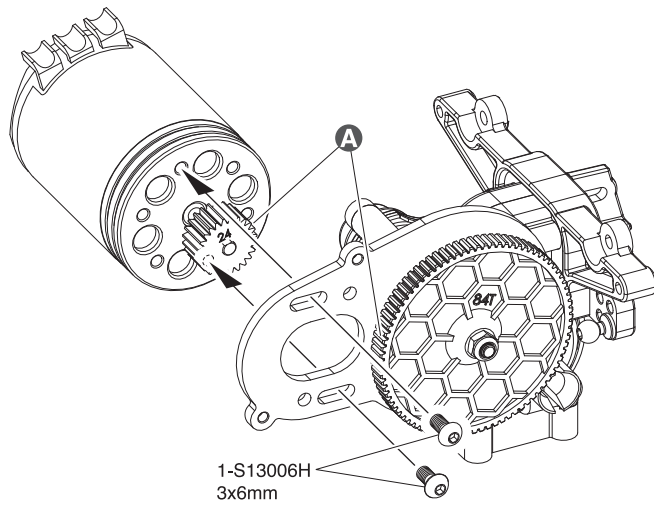

40 No.9

3 x 6mm ボタンヘックスビス
Button Hex Screw ----- 2

A 紙一枚分のすき間を使って2本のビスを固定する。
Allow gap of one sheet of paper and screw in the two screws.

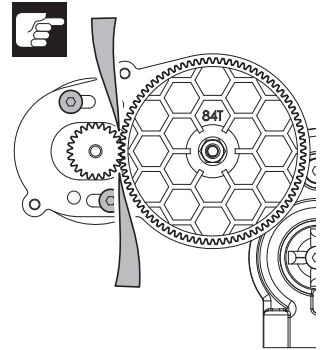

41 ギヤカバー
Gear Cover

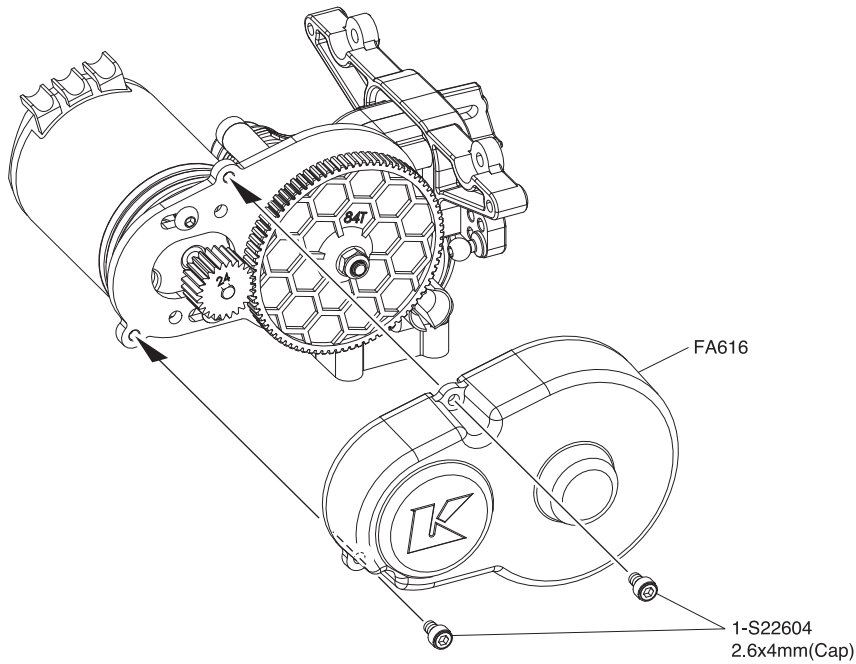

41 No.9

2.6 x 4 mm キャップビス
Cap Screw ----- 2

42 ギヤボックス
Gear Box

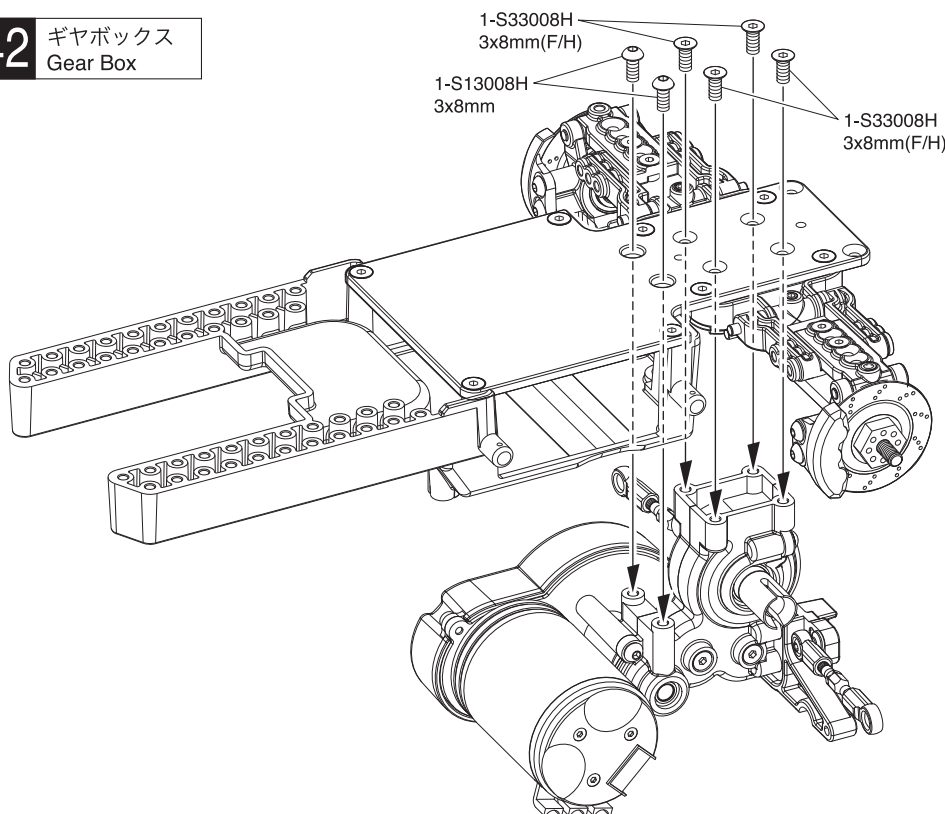

42 No.9

3 x 8mm ボタンヘックスビス
Button Hex Screw ----- 2

3 x 8mm サラヘックスビス
F/H Hex Screw ----- 4

43 リヤアッパーロッド
Rear Upper Rod

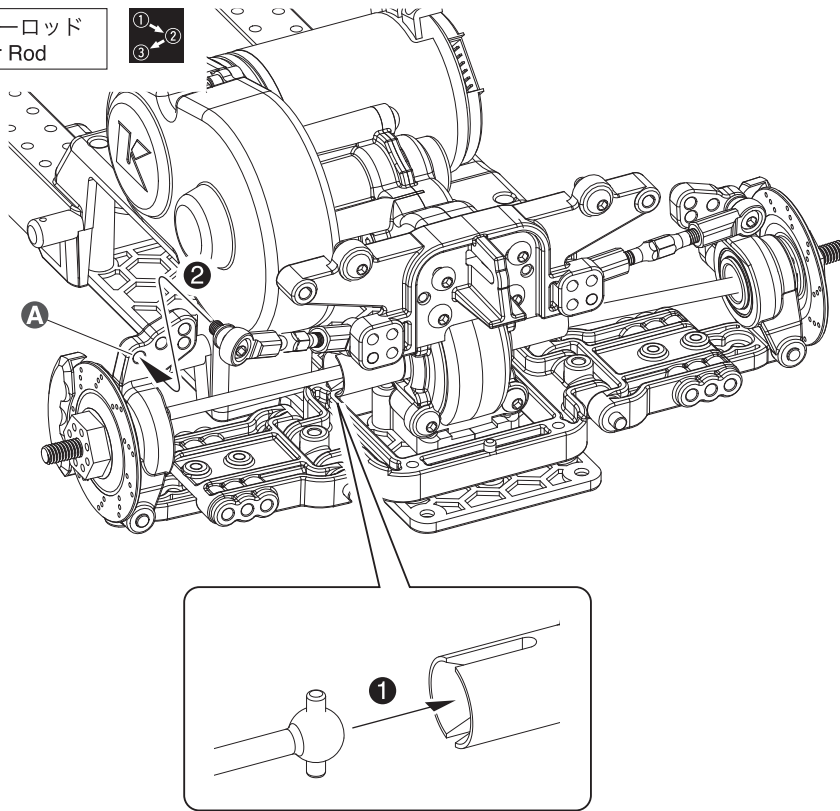

43

A この穴を使う。
Use this hole.

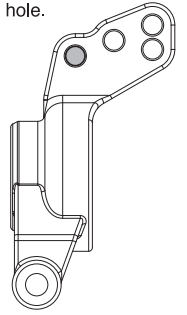

44 スピードコントローラー (ESC)
Electric Speed Controller

44 No.10

3mm ナイロンのット
Nylon Nut



1

A 平らな面がこちら側。
The flat side is this side.

オプションパーツ
Optional Parts

No. 37051B
ル・マン 240S ESC (60A/MAX
13.5ターン) Cケーブル付
LE MANS 240S ESC (60A/MAX
13.5T) W/C-Cable



45 No.10

3 x 10mm ボタンヘックスビス
Button Hex Screw



1

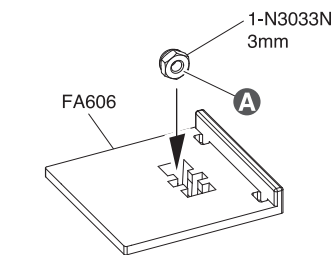

X スピードコントローラー (ESC)
Electric Speed Controller

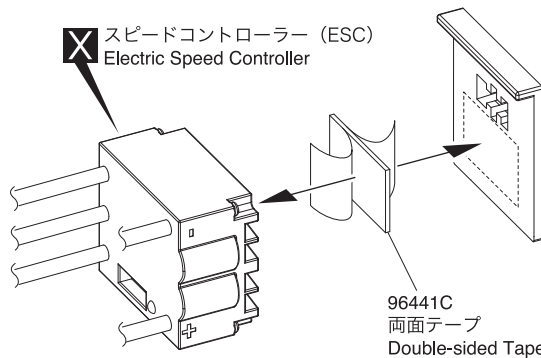

96441C
両面テープ
Double-sided Tape

45 スピードコントローラー (ESC)
Electric Speed Controller

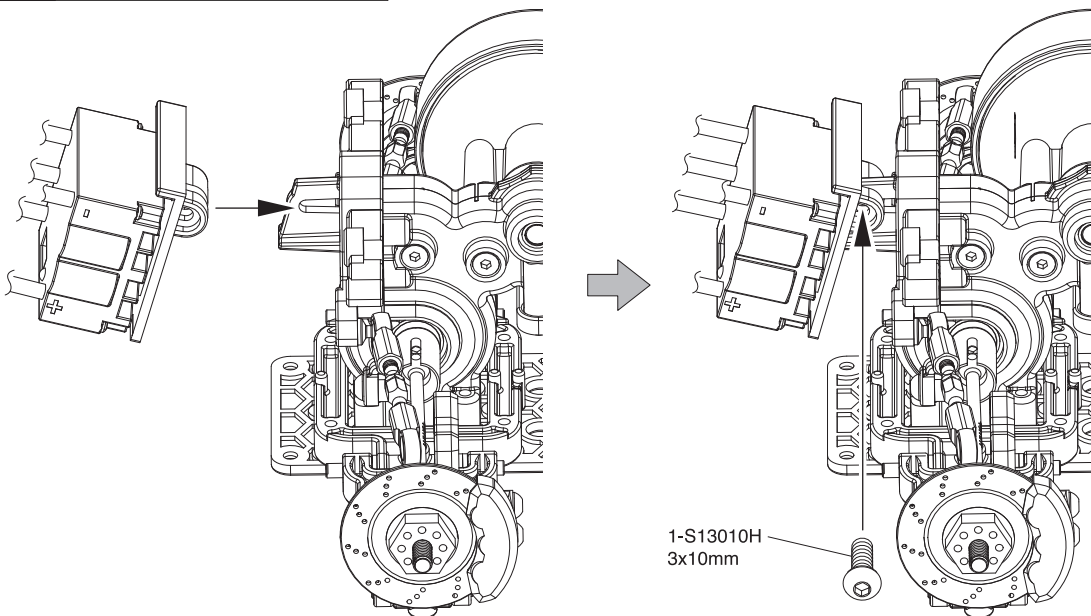

1-S13010H
3x10mm

46 スピードコントローラー(ESC) / モーター
Electric Speed Controller / Motor

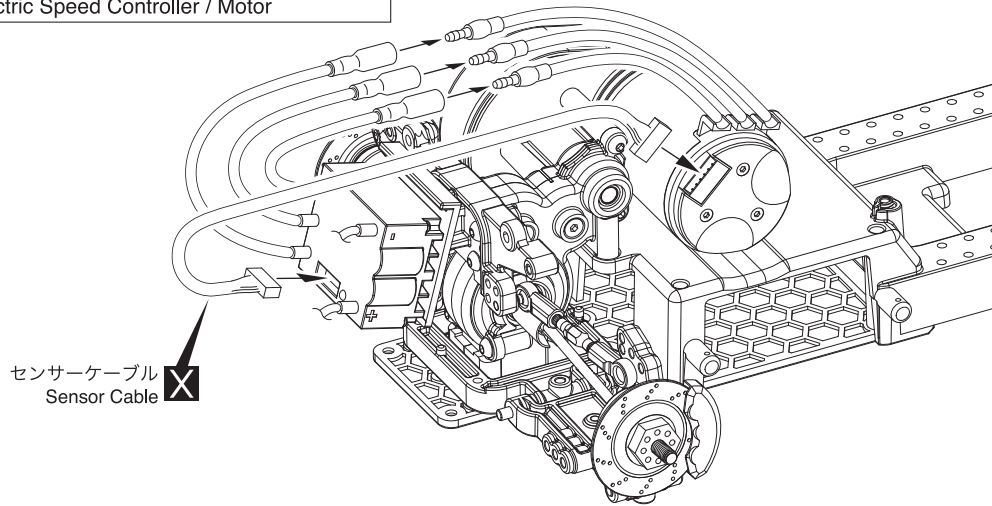

46

ESC/モーターの説明書に従ってコードをつなぐ。
Plug in the cords by referring to the instruction manuals of the ESC and motor.

47 シャシー
Chassis

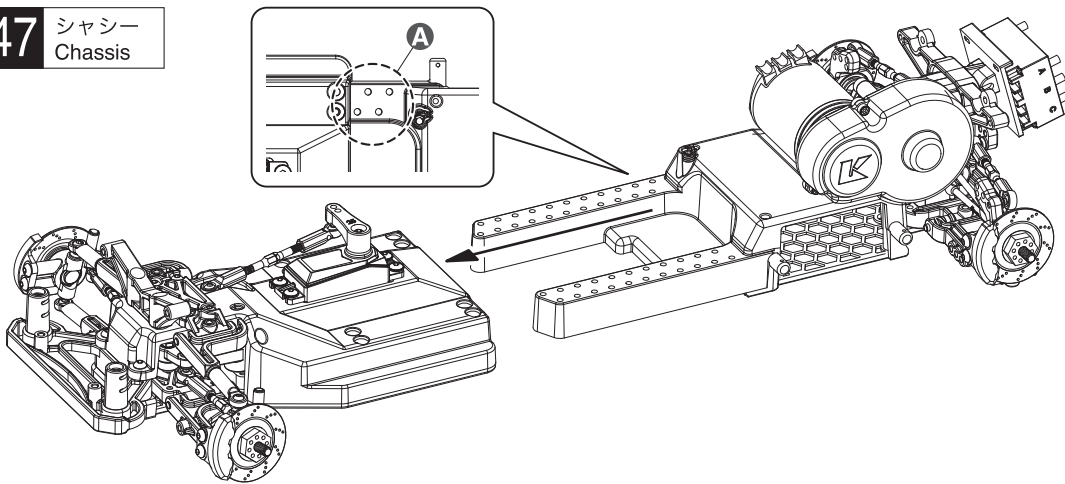

47

A 穴が4ヶ見える位置がホイールベース約260mm。
穴を1ヶ動かすと4mm可変します。
最大約274mmまで延長が可能です。
The position where four holes are visible indicates a wheelbase of approximately 260mm.
Moving one hole adjusts the wheelbase by 4mm.
It can be extended up to a maximum of approximately 274mm.

48 シャシー
Chassis

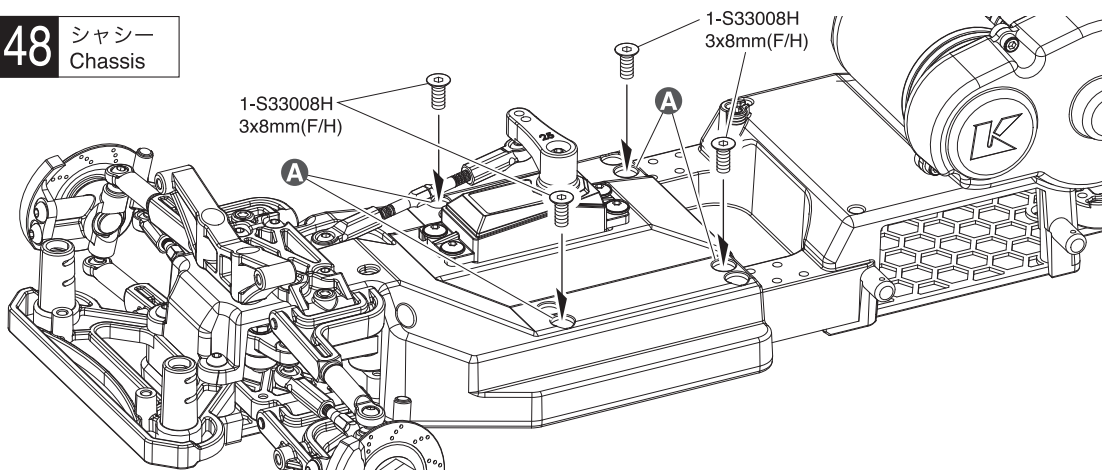

48 No.10

3 x 8mm サラヘックスビス
F/H Hex Screw

A この穴を使う。
Use this hole.

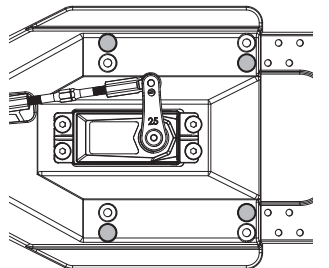

B この穴を使う。
Use this hole.

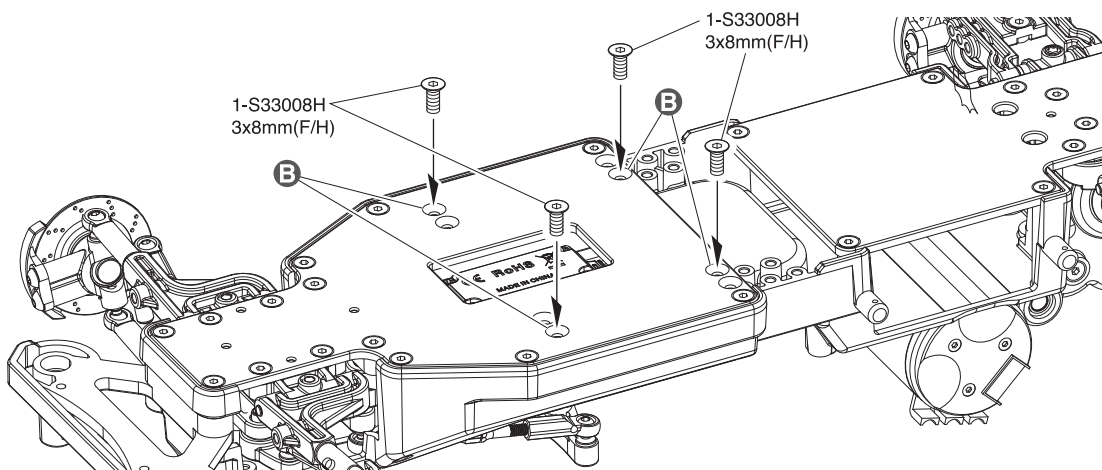
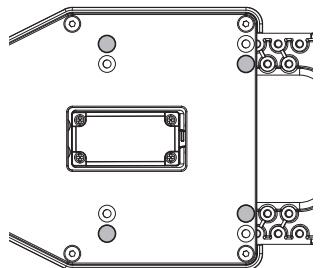

49 受信機 Receiver

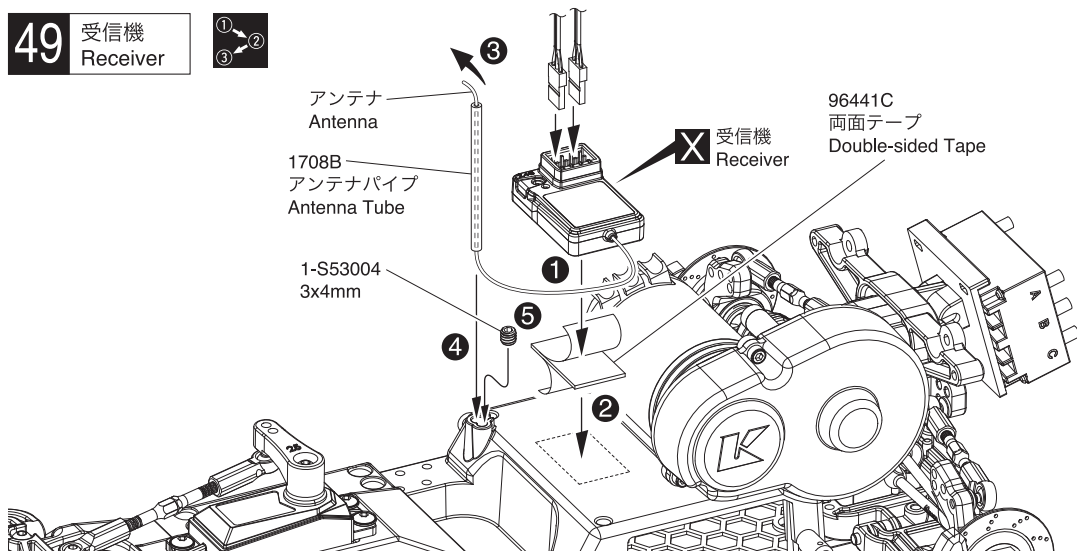

49 No.10

3 x 4mm セットビス Set Screw 1

プロボの説明書を参考に、コネクターを接続する。
Connect as per radio instruction manual.

50 No.11

ダンパーピストン (B) / Shock Piston (B)

3mm Oリング / O-ring P3 4

3mm Oリング / O-ring P3 4

Cリング / C-ring 4

E2.5 Eリング / E-ring 8

3 x 7 x 3mm プラカラー / Plastic Callar 4

ボールエンド (S) / Ball End (S) 4

A 溝に入れる。
Place the ring in the groove of the shock case.

B オイルを少し付ける。
Put a little oil.

C ピストンを下げ、オイルを図の位置まで入れる。
Pull down the piston and slowly fill in oil.

D 上下させ、気泡をとる。
Move the piston up and down to get rid of air bubbles.

E あふれたオイルをふきとる。
Wipe away excess oil.

F シャフトを縮めてキャップをゆっくり締める。
Retract the shaft and slowly tighten the cap.

スペアパーツ、セッティングパーツとしてご使用ください。
Please use this as a spare part or setting part.

ダンパーピストン (A) / Shock Piston (A)

..... 4

ダンパーピストン (4穴) / Shock Piston (4 Holes)

..... 4

Cリング / C-ring

..... 1

E2.5 Eリング / E-ring

..... 1

3 x 6 x 2mm プラカラー / Plastic Callor

..... 4

5.8mm ボールエンド (L) / Ball End (L)

..... 4

50 オイルダンパー Oil Damper

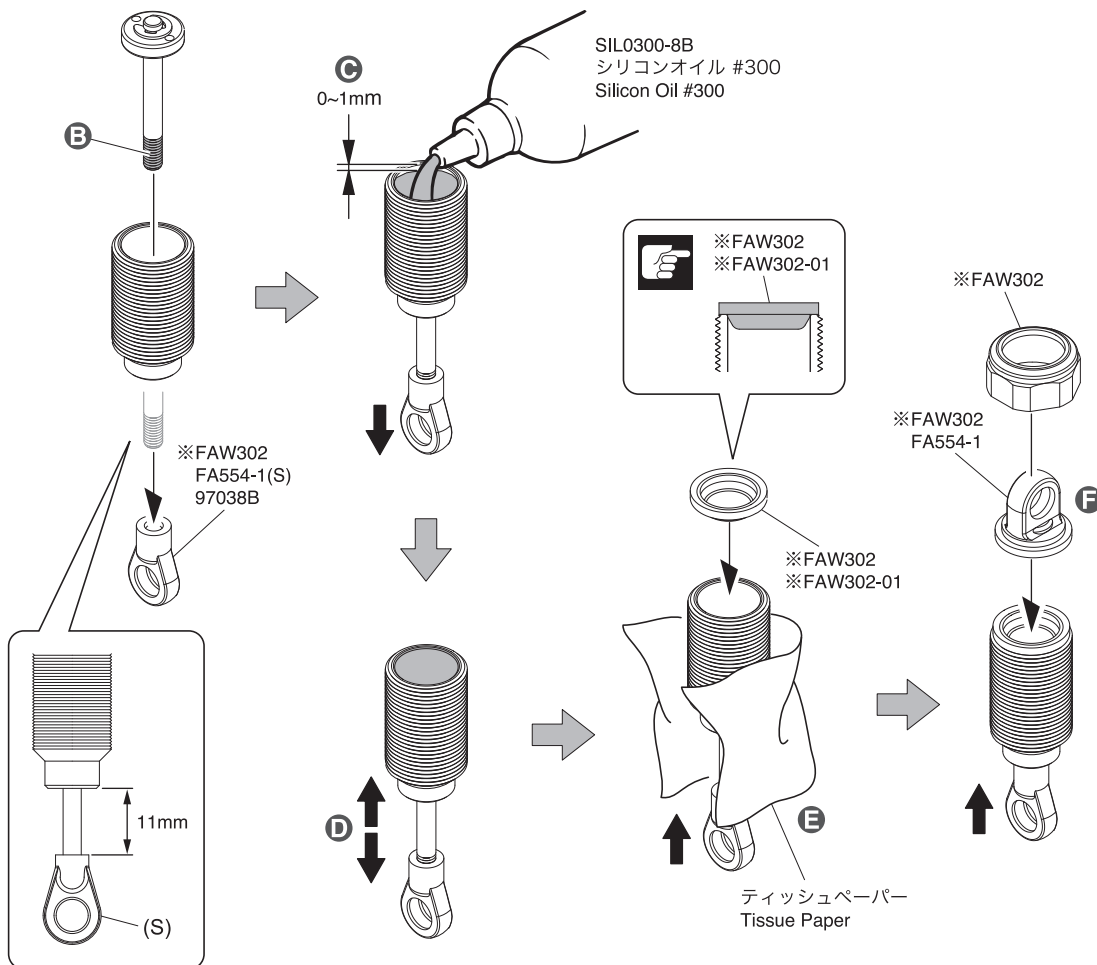
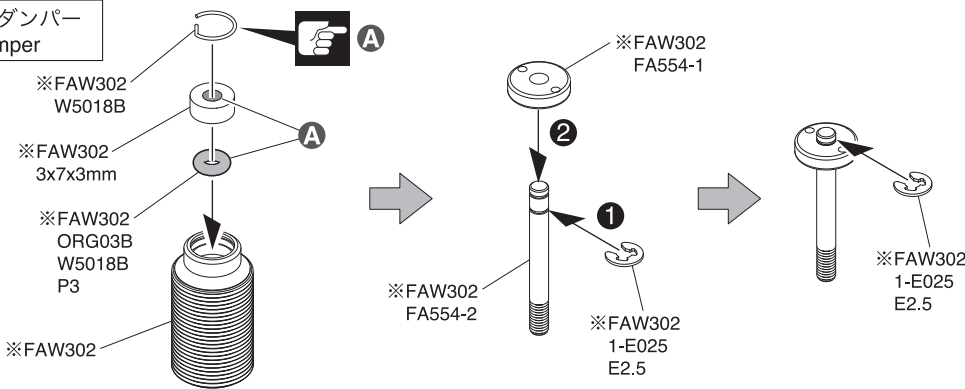

※一部パーツ販売していないパーツがあります。
その場合、代替パーツ品番が記入されています。
Note that some parts are not sold as spare parts!

x4

51 オイルダンパー Oil Damper

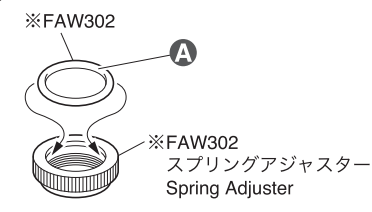
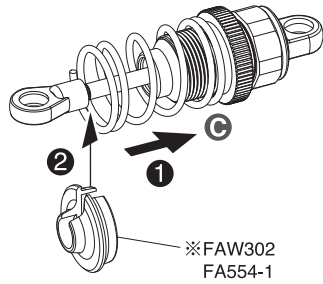
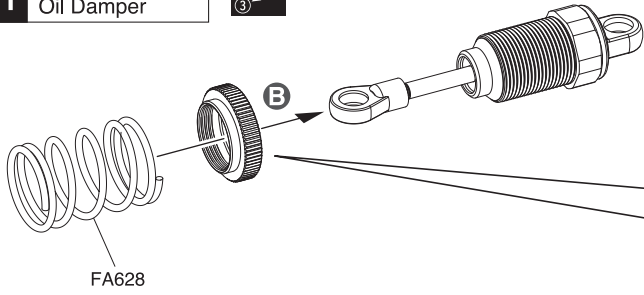

51 No.11

5.8mm ダンパーボール
Shock Ball

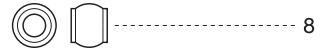

Oリング
O-ring



A オイルを少し付ける。
Put a little oil.

B スプリングアジャスターの締め込み量は、使用機材やボディの重量により各車で異なります。40ページの車高調整の項を参考に走行前に調整してください。
The amount to tighten the spring adjuster varies depending on the equipment used and the weight of the vehicle. Please refer to the section on ride height adjustment on page 40 and adjust before driving.

C スプリングを縮めて入れる。
Compress the spring and install.

x4

52 フロントオイルダンパー Front Oil Damper

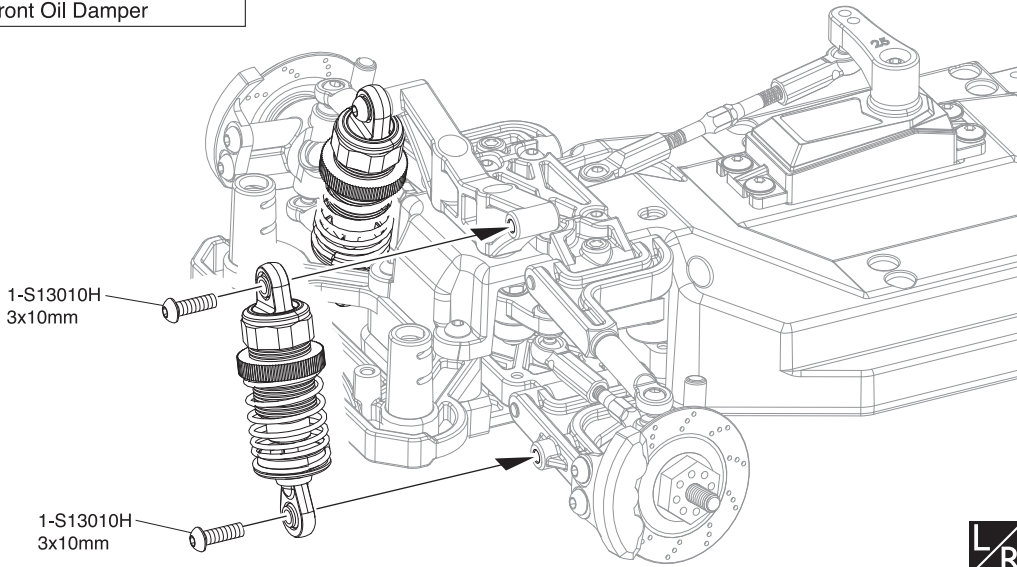

52 No.11

3 x 10mm ボタンヘックスビス
Button Hex Screw



※一部パーツ販売していないパーツがあります。その場合、代替パーツ品番が記入されています。
Note that some parts are not sold as spare parts!

L/R

53 リヤオイルダンパー Rear Oil Damper

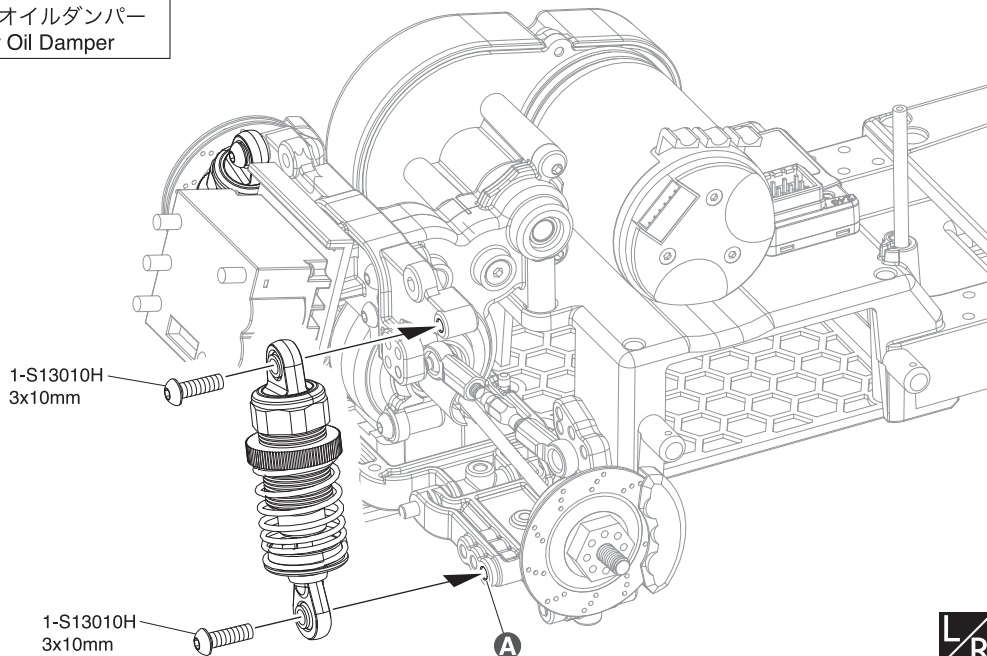

53 No.11

3 x 10mm ボタンヘックスビス
Button Hex Screw

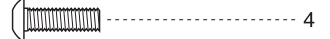

A この穴を使う。
Use this hole.

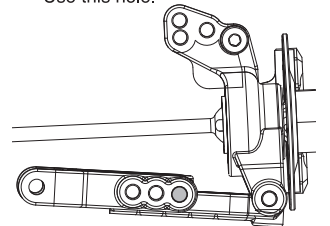

L/R

▶ 以下の京商製ボディをクイックマウントで使用する場合は、37ページより参照してください。
 For instructions on using the following Kyosho bodies with the Quick Mount system, please refer to page 37.

品番 / No.	パーツ名 / Part Names
FAB615	トヨタスプリンタートレノ AE86 ノンデコレーションボディセット Toyota SPRINTER TRUENO AE86 Non-Decoration Body Set
FAB615WH	トヨタスプリンタートレノ AE86 デコレーションボディセット Toyota SPRINTER TRUENO AE86 Decoration Body Set
FAB617	トヨタ 86 GT チューンドバージョンノンデコレーションボディセット TOYOTA 86 GT Tuned Ver. Lightning Red Non Decoration Body Set

品番 / No.	パーツ名 / Part Names
FAB617RD	トヨタ 86 GT チューンドバージョンライトニングレッド デコレーションボディセット TOYOTA 86 GT Tuned Ver. Lightning Red Decoration Body Set
FAB716	2021 トヨタタンドラワイドボディノンデコレーションボディセット 2021 Toyota Tundra Wide Body Non Decoration Body Set
FAB716BK	2021 トヨタタンドラワイドボディ デコレーションボディセット 2021 Toyota Tundra Wide Body Decoration Body Set

54 フロントボディマウント Front Body Mount

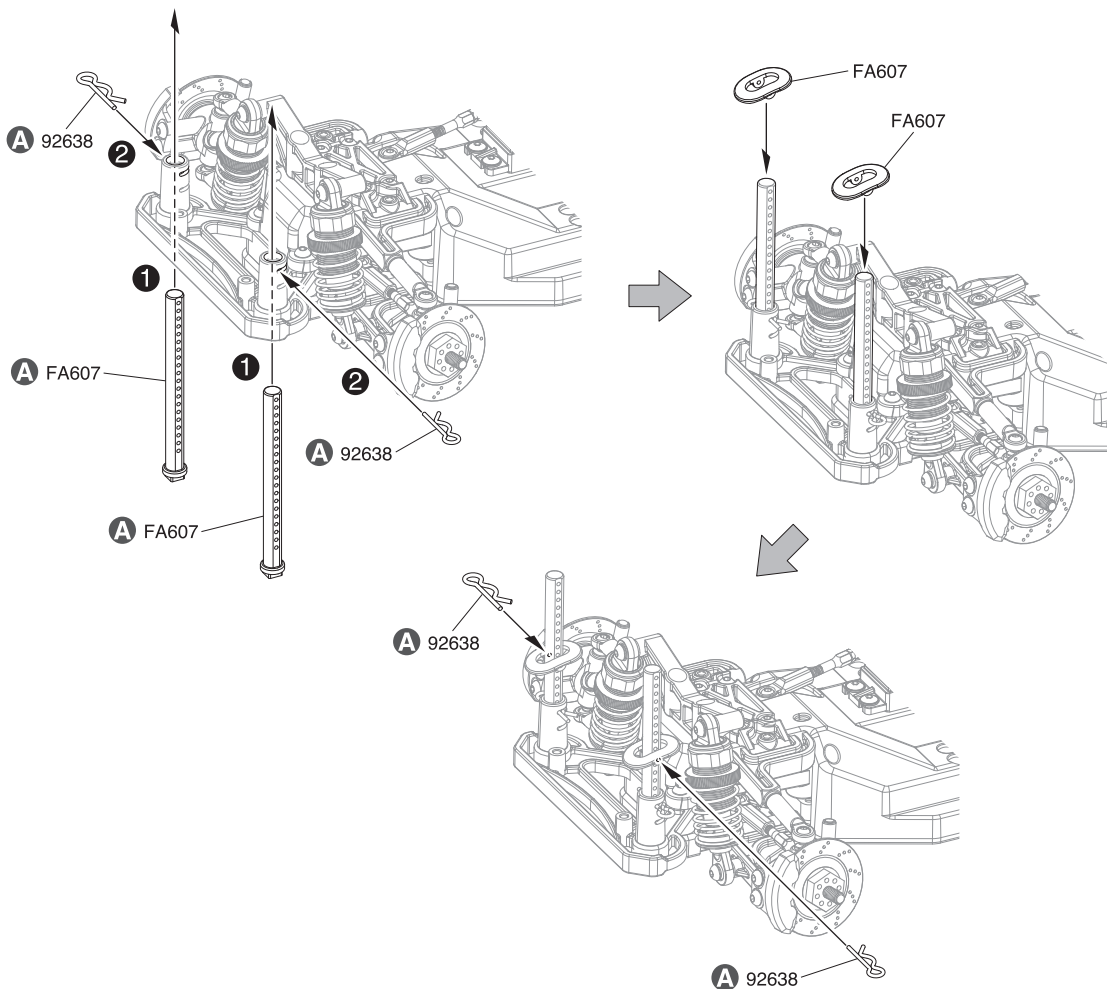

54 No.12

フックピン
Hook Pin



A 搭載するボディに合わせて高さを調整してください。
Please adjust the height to match the body you are mounting it on.

55 リヤボディマウント Rear Body Mount

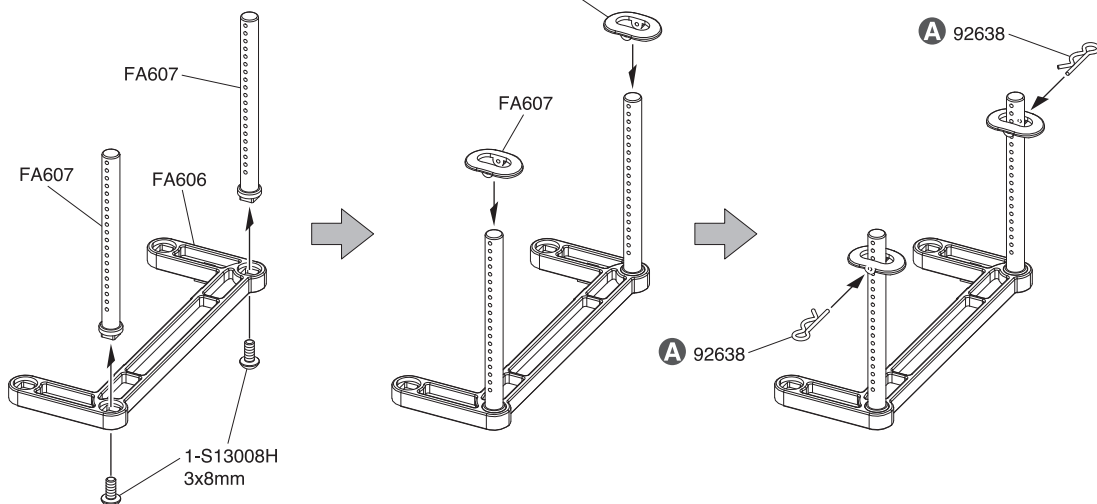

55 No.12

3 x 8mm ボタンヘックスビス
Button Hex Screw



フックピン
Hook Pin



A 搭載するボディに合わせて高さを調整してください。
Please adjust the height to match the body you are mounting it on.

56 リヤボディマウント
Rear Body Mount

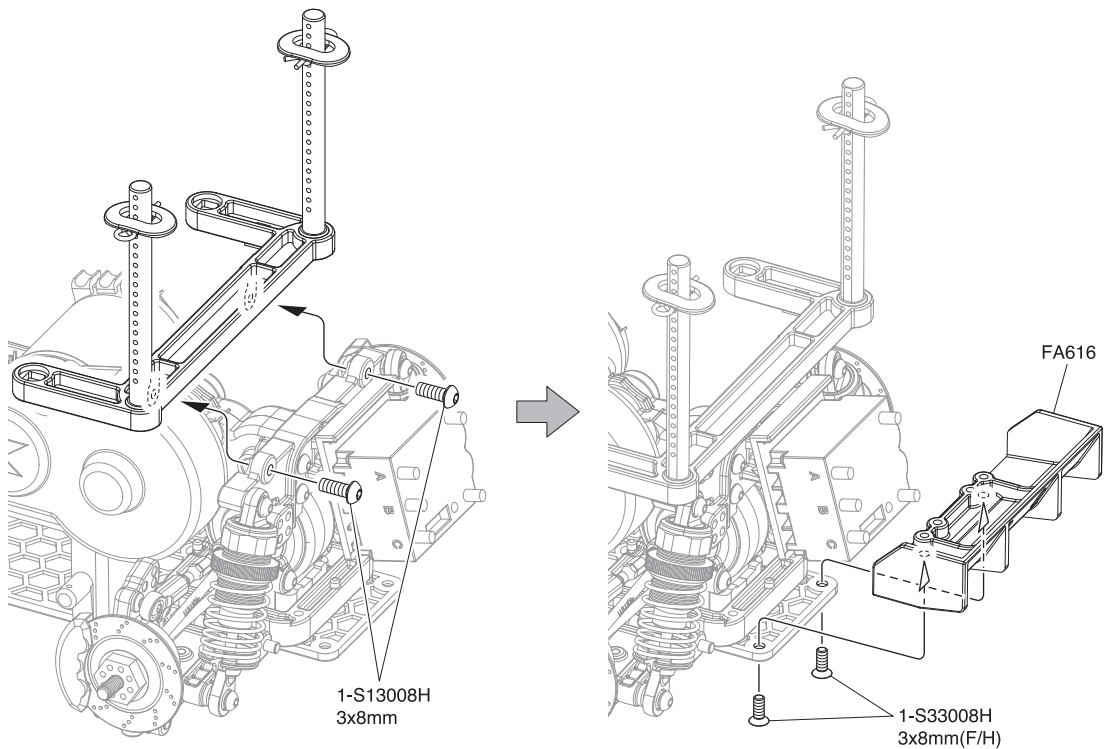

56 No.12

- 3 x 8mm ボタンヘックスビス
Button Hex Screw 2
- 3 x 8mm サラヘックスビス
F/H Hex Screw 2

57 タイヤ
Tire

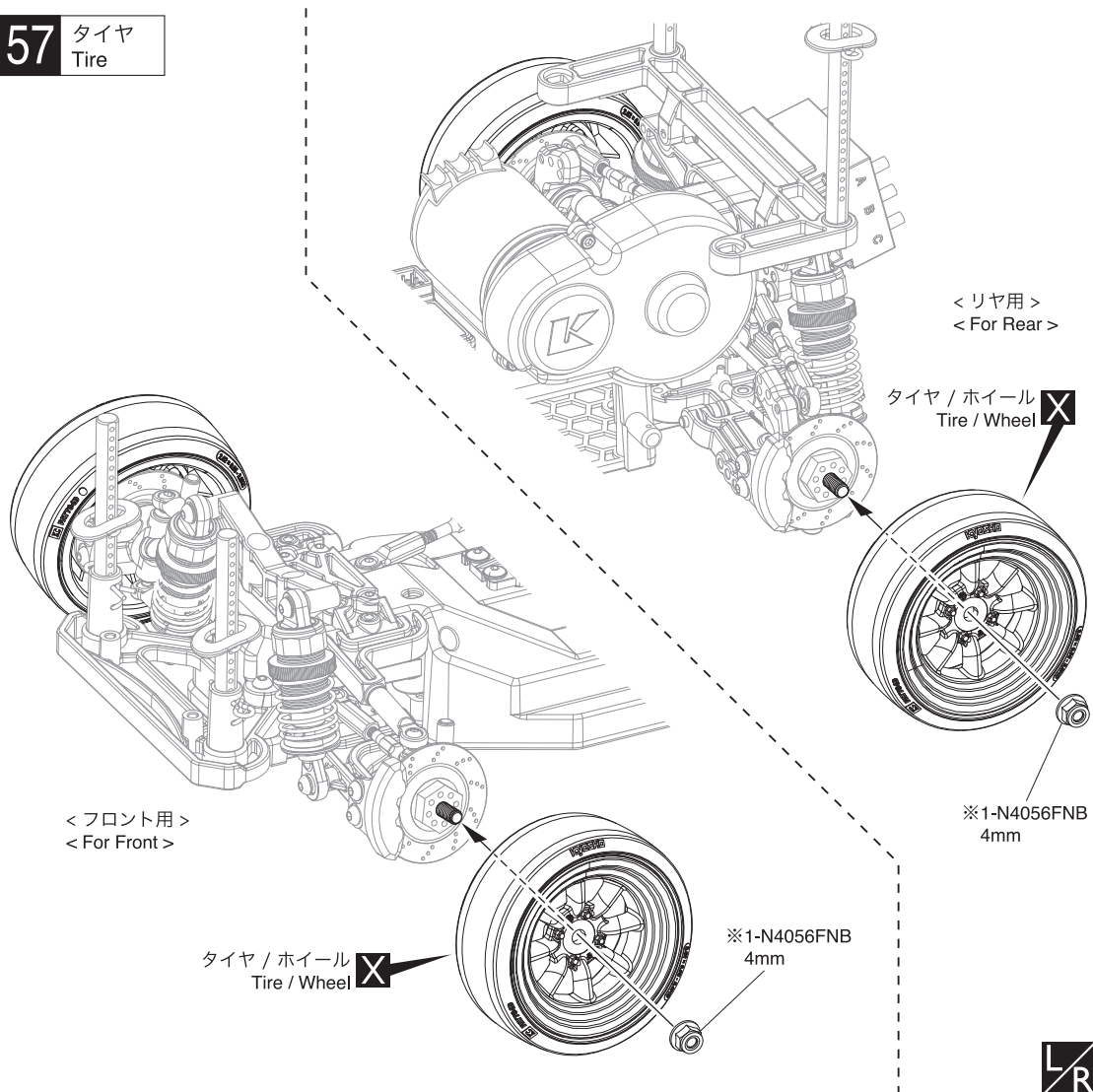

57 No.12

- 4mm フランジ付ナイロンナット
Flanged Nylon Nut 4

※一部パーツ販売していないパーツ
があります。その場合、代替パ
ーツ品番が記入されています。
Note that some parts are not sold
as spare parts!



58 バッテリー
Battery

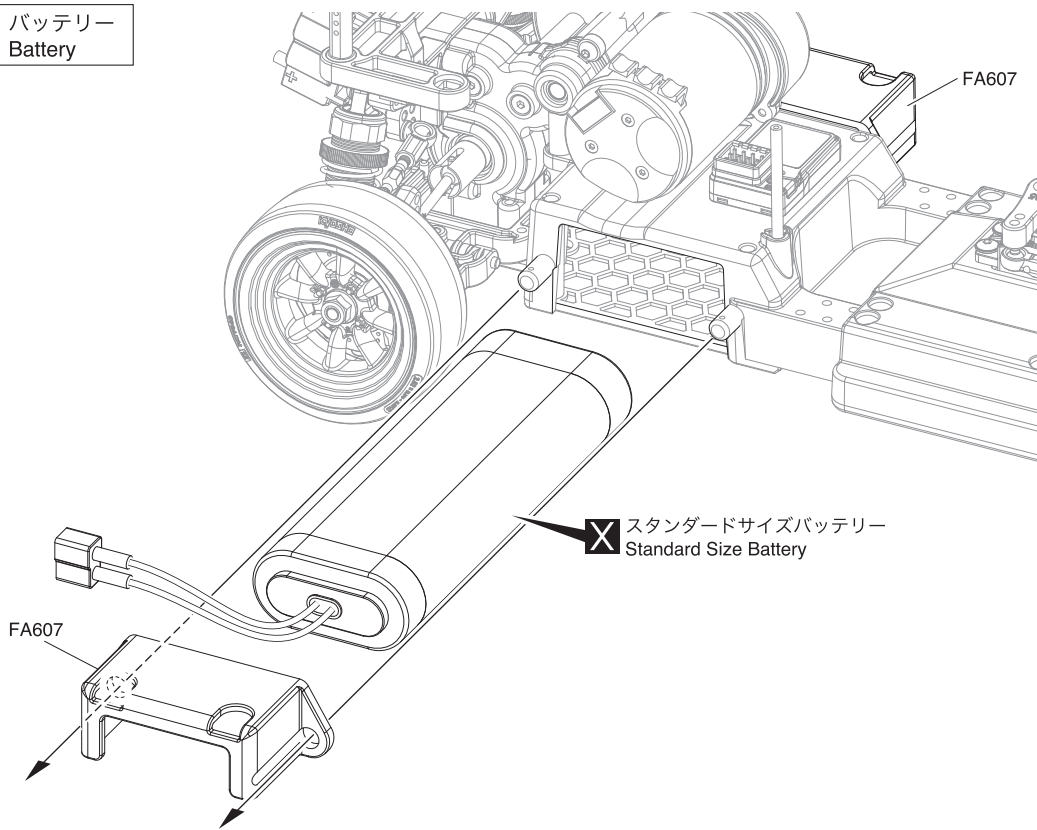

58 No.12

A LCGサイズのショートリポバッテリーを使用する場合は、スポンジ等で上下のガタが無くなるようにスペーサーを作成してください。

When using an LCG-sized short LiPo battery, create a spacer using sponge or similar material to eliminate any vertical play.

< ショートサイズ
リポバッテリーの場合 >
< For short-size LiPo batteries >

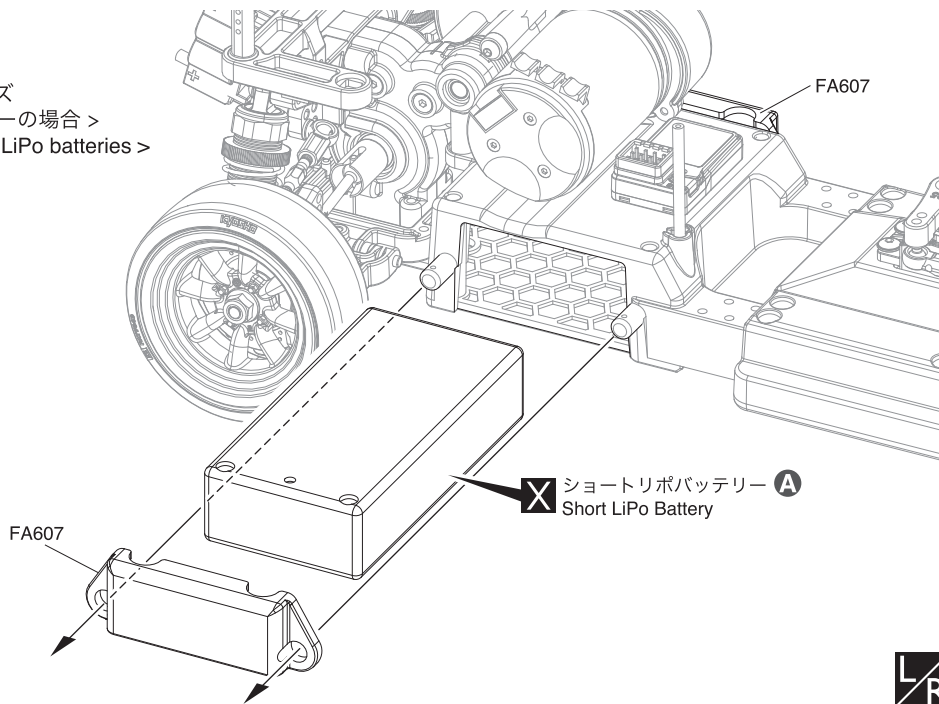

59 バッテリー
Battery

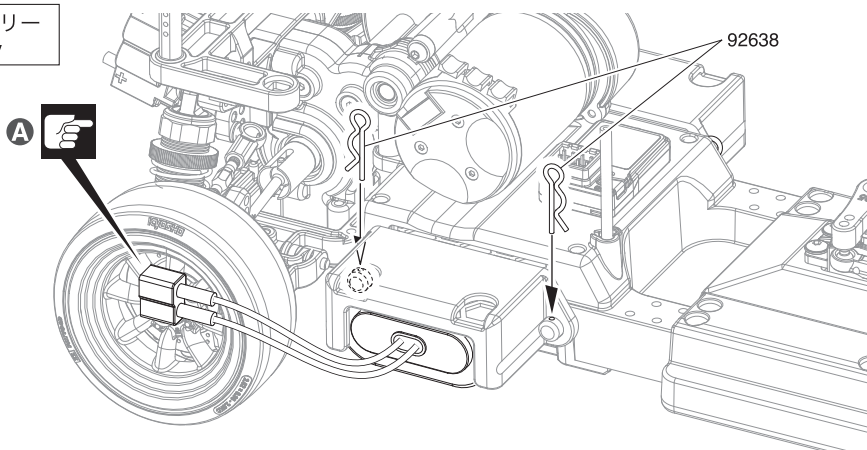

59 No.12

フックピン
Hook Pin



A コネクターを接続する際は、ESCスイッチがOFFになっていることを確認してください。走行していないときはコネクターを外しておきます。

When connecting the connector, make sure the ESC switch is OFF. Disconnect the connector when the vehicle is not in use.



60 ボディ
Body

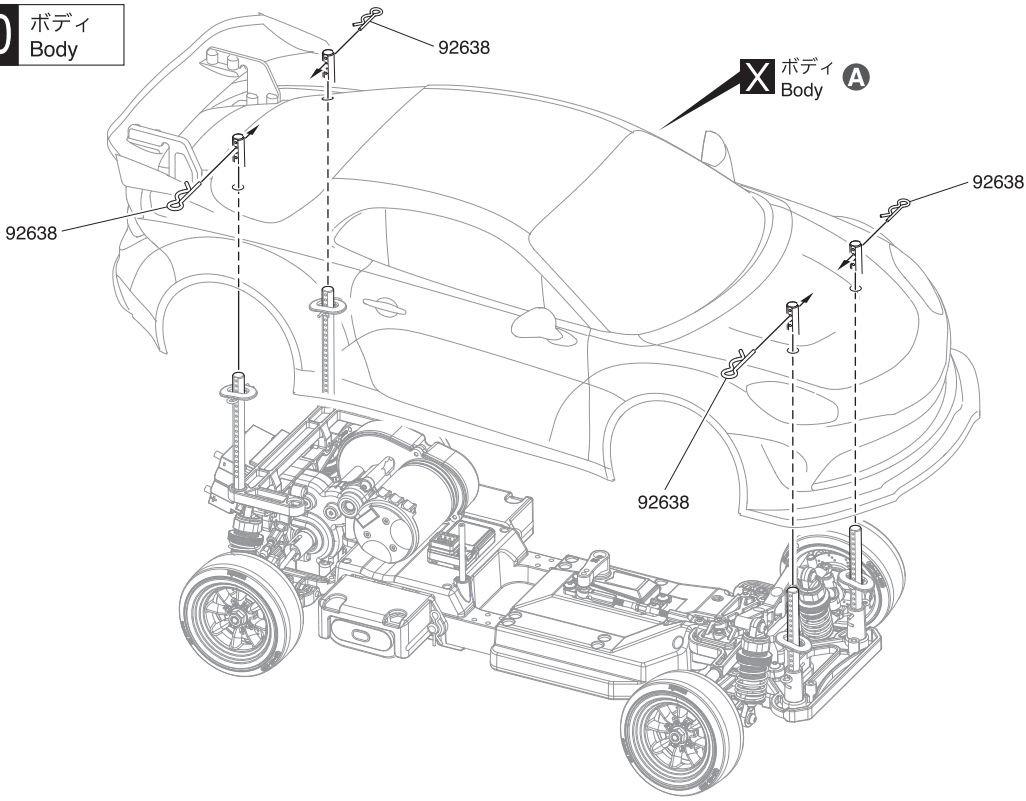

60 No.12

フックピン
Hook Pin



A No.34551には含まれません。
It is not included in No.34551.

京商製ボディをクイックマウントで使用する場合 When using a Kyosho body with a quick mount

1 フロントボディマウント
Front Body Mount



A FA617Bは以下のボディに使用します。
The FA617B is used with the following bodies:

品番 / No.	パーツ名 / Part Names
FAB615	トヨタスプリンタートレノ AE86 ノンデコレーションボディセット Toyota SPRINTER TRUENO AE86 Non-Decoration Body Set
FAB615WH	トヨタスプリンタートレノ AE86 デコレーションボディセット Toyota SPRINTER TRUENO AE86 Decoration Body Set

B FA617Sは以下のボディに使用します。
The FA617S is used with the following bodies:

品番 / No.	パーツ名 / Part Names
FAB617	トヨタ 86 GT チューンドバージョンノンデコレーションボディセット TOYOTA 86 GT Tuned Ver. Lightning Red Non Decoration Body Set
FAB617RD	トヨタ 86 GT チューンドバージョンライトニングレッド デコレーションボディセット TOYOTA 86 GT Tuned Ver. Lightning Red Decoration Body Set
FAB716	2021 トヨタタンドラワイドボディノンデコレーションボディセット 2021 Toyota Tundra Wide Body Non Decoration Body Set
FAB716BK	2021 トヨタタンドラワイドボディ デコレーションボディセット 2021 Toyota Tundra Wide Body Decoration Body Set

1 No.13

3 x 10mm フランジボタンヘックスビス
Flange Button Hex Screw

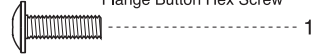

3 x 12mm ボタンヘックスビス
Button Hex Screw

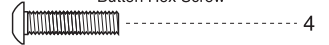

※一部パーツ販売していないパーツ
があります。その場合、代替パ
ーツ品番が記入されています。
Note that some parts are not sold
as spare parts!

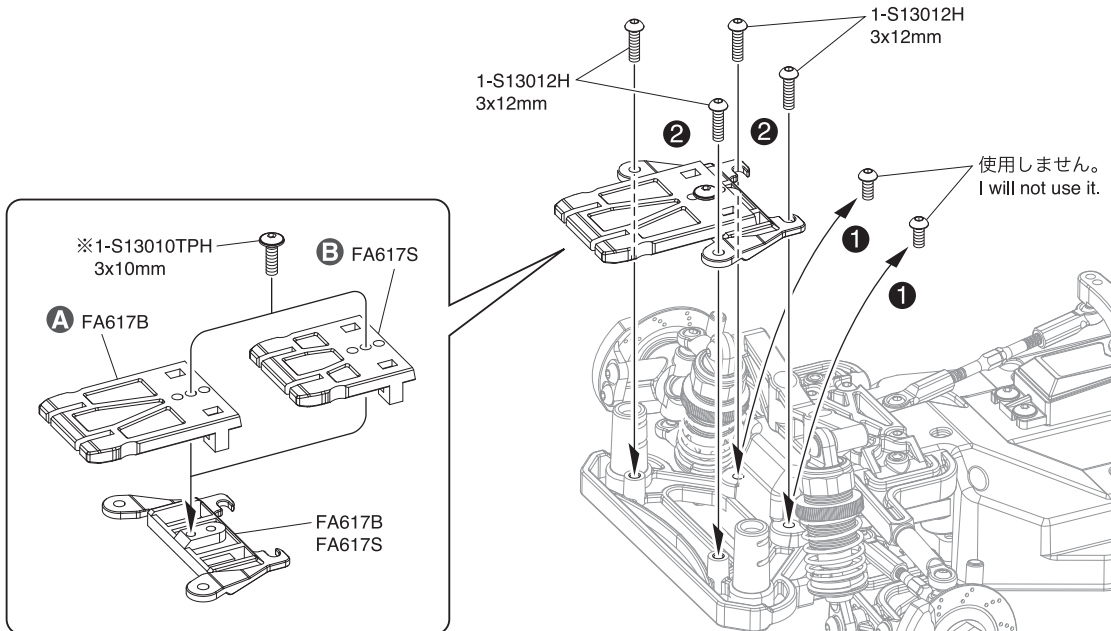

2 フロントボディマウント
Front Body Mount

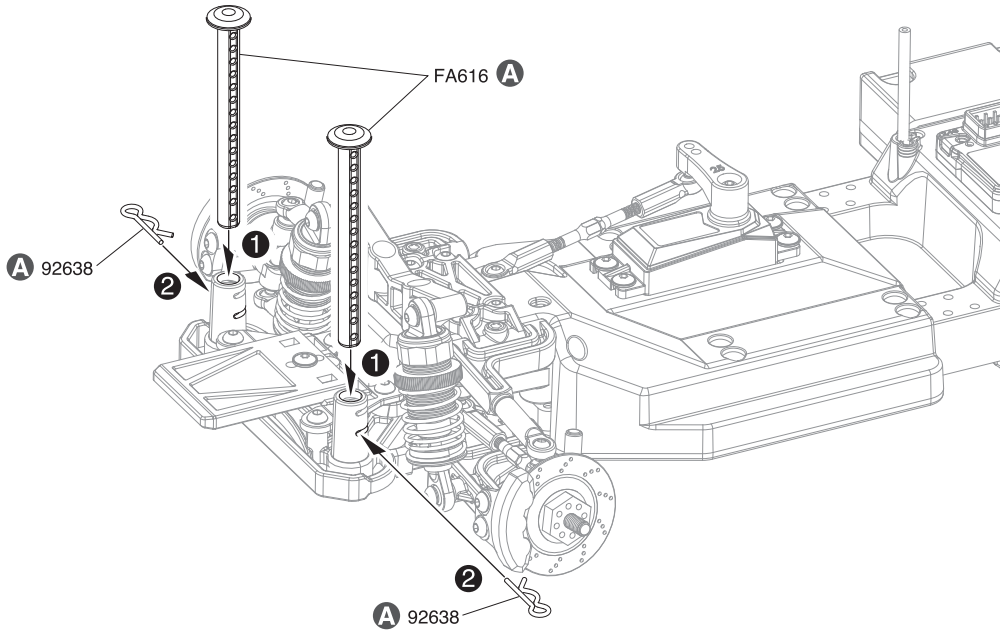

2 No.12, No.13

フックピン
Hook Pin



A 搭載するボディに合わせて高さを調整してください。
Please adjust the height to match the body you are mounting it on.

3 リヤボディマウント
Rear Body Mount

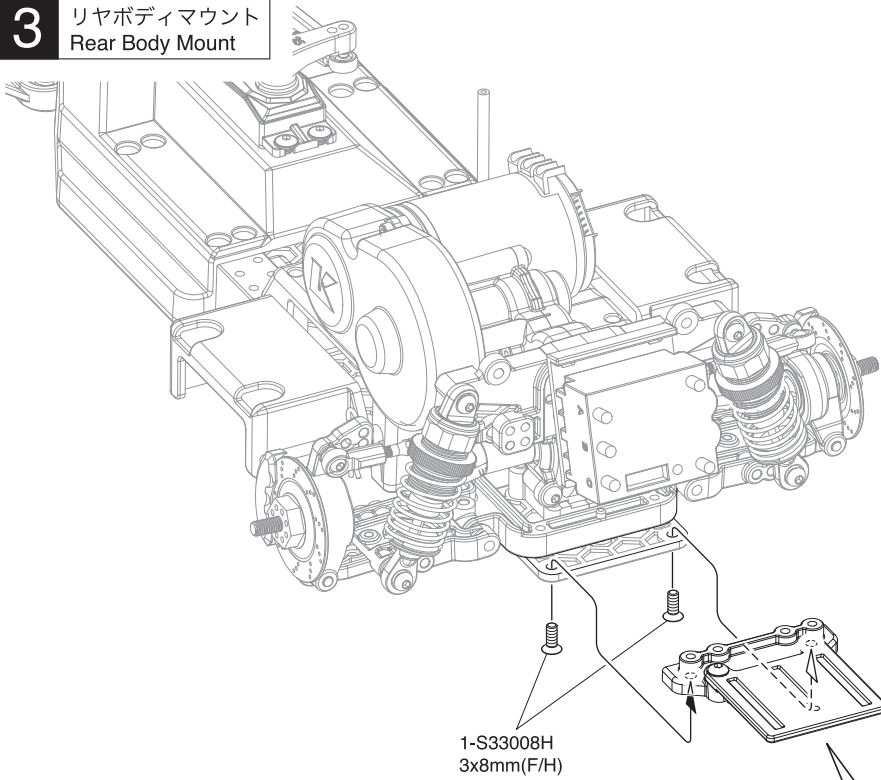

3 No.13

3 x 8mm ボタンヘックスビス
Button Hex Screw

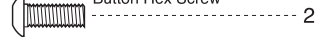

3 x 8mm サラヘックスビス
F/H Hex Screw

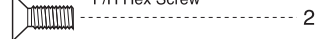

1-S33008H
3x8mm (F/H)

1-S13008H
3x8mm

FA617B
FA617S

FA616

4 リヤボディマウント Rear Body Mount

A FA617Bは以下のボディに使用します。
The FA617B is used with the following bodies:

品番 / No.	パーツ名 / Part Names
FAB615	トヨタスプリンタートレノ AE86 ノンデコレーションボディセット Toyota SPRINTER TRUENO AE86 Non-Decoration Body Set
FAB615WH	トヨタスプリンタートレノ AE86 デコレーションボディセット Toyota SPRINTER TRUENO AE86 Decoration Body Set

B FA617Sは以下のボディに使用します。
The FA617S is used with the following bodies:

品番 / No.	パーツ名 / Part Names
FAB617	トヨタ 86 GT チューンドバージョンノンデコレーションボディセット TOYOTA 86 GT Tuned Ver. Lightning Red Non Decoration Body Set
FAB617RD	トヨタ 86 GT チューンドバージョンライトニングレッド デコレーションボディセット TOYOTA 86 GT Tuned Ver. Lightning Red Decoration Body Set
FAB716	2021 トヨタタンドラワイドボディノンデコレーションボディセット 2021 Toyota Tundra Wide Body Non Decoration Body Set
FAB716BK	2021 トヨタタンドラワイドボディ デコレーションボディセット 2021 Toyota Tundra Wide Body Decoration Body Set

4 No.13

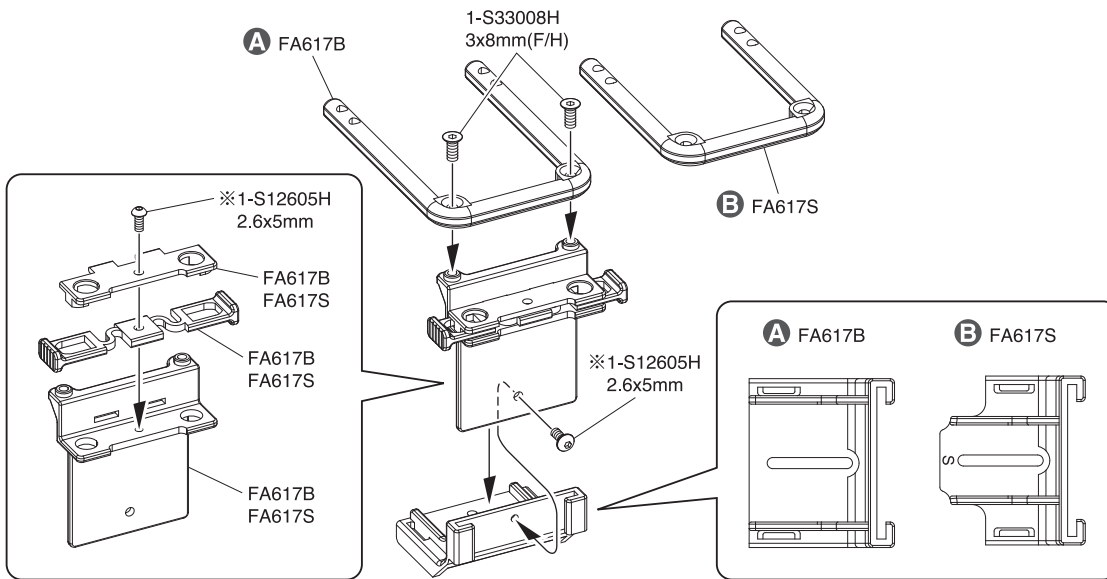

2.6 x 5mm ボタンヘックスビス
Button Hex Screw 2

3 x 8mm サラヘックスビス
F/H Hex Screw 2

※一部パーツ販売していないパーツ
があります。その場合、代替パ
ーツ品番が記入されています。
Note that some parts are not sold
as spare parts!

5 リヤボディマウント Rear Body Mount

1
2
3

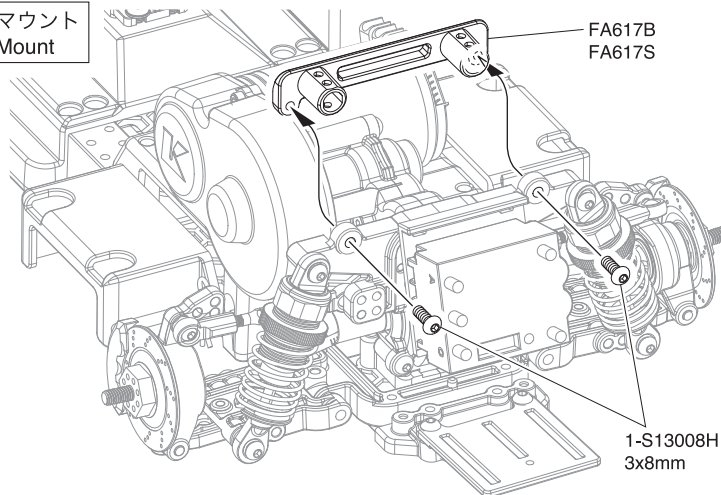

5 No.13

3 x 8mm ボタンヘックスビス
Button Hex Screw 5

A ボディにより異なります。
ご使用のボディ付属の説明書を
参照してください。
This varies depending on
the body.
Please refer to the instruction
manual included with your body.

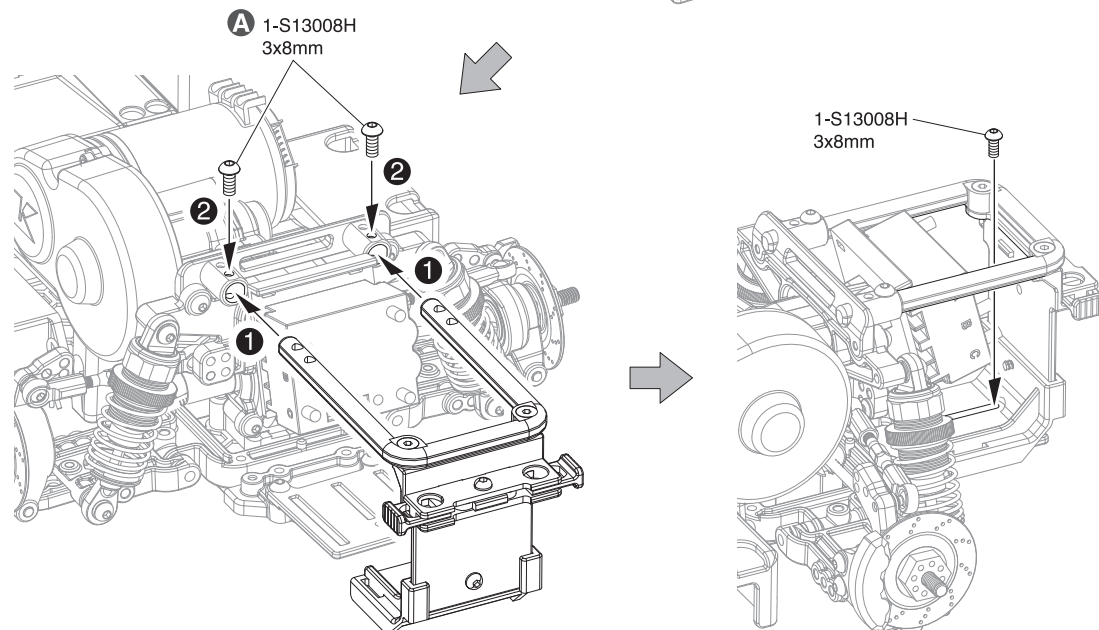

▶ 57~60を参考にタイヤ、バッテリー、ボディを取り付けて完成です。
Refer to parts 57 - 60 to attach the tires, battery, and body, and you're done.

セッティング SETTING

車高の調整 Adjusting the ride height

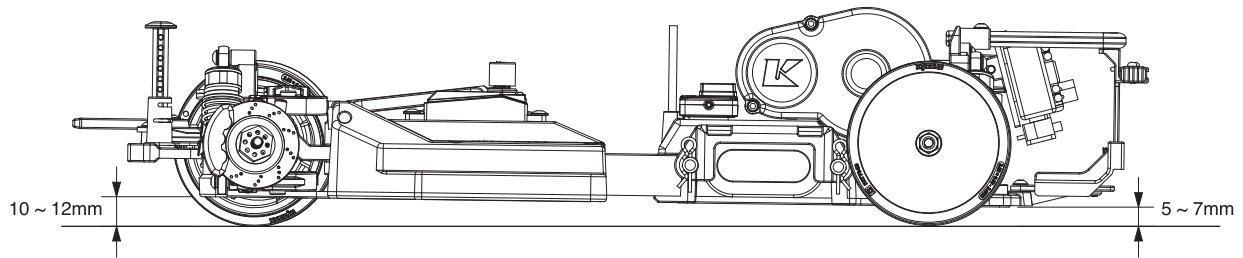

▶ バッテリーとボディを搭載した走行可能な状態でスプリングアジャスターを回して、イラストを参考に車高を調整してください。
With the battery and body installed and the vehicle ready to drive, rotate the spring adjuster and adjust the ride height referring to the illustration.

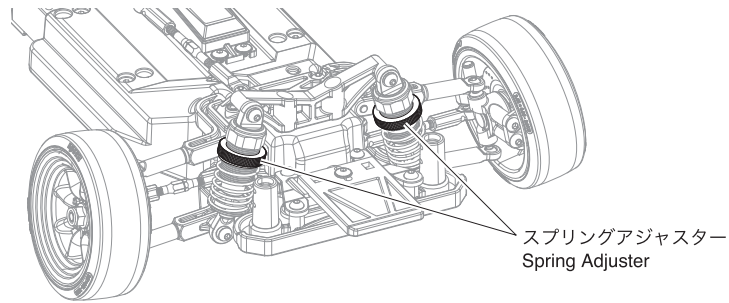

キャスト角の調整 Adjusting the caster angle

▶ 上下のサスホルダーの向きを替えることでキャスト角を変更することができます。キャスト角を変更することでステアリングのレスポンスを変更することができます。
The caster angle can be changed by changing the orientation of the upper and lower suspension holders. Changing the caster angle can change the steering response.

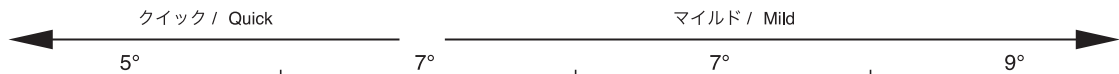

アッパーサスホルダー Upper suspension holder

フロント
Front

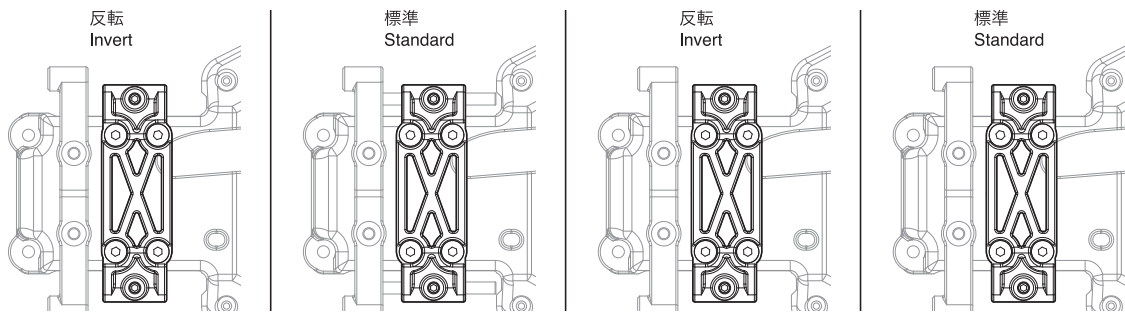

ロアサスホルダー Lower suspension holder

フロント
Front

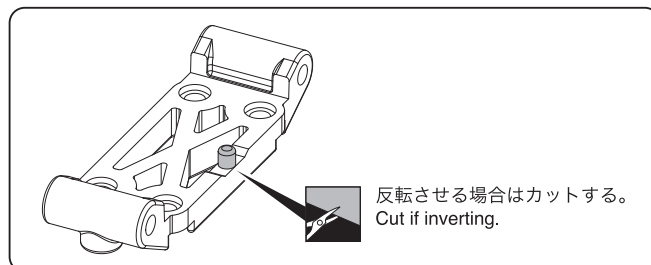
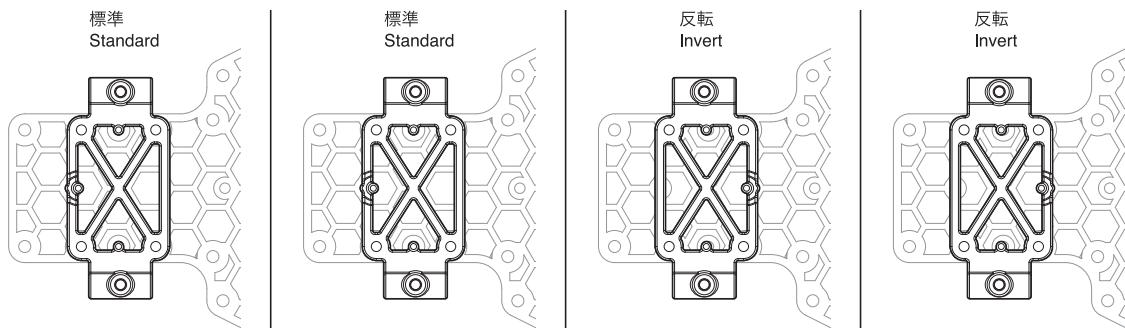

アッカーマンの変更
Changing the Ackerman

- ▶ ステアリングクランクマウントの向きを替えることでステアリングのアッカーマン（左右の切れ角の差）を変更することができます。標準からマウントを反転させることで、ステアリングレスポンスがクイックになります。
By changing the direction of the steering crank mount, you can change the steering Ackerman (the difference between the left and right steering angles). By reversing the mount from the standard, the steering response will be quicker.

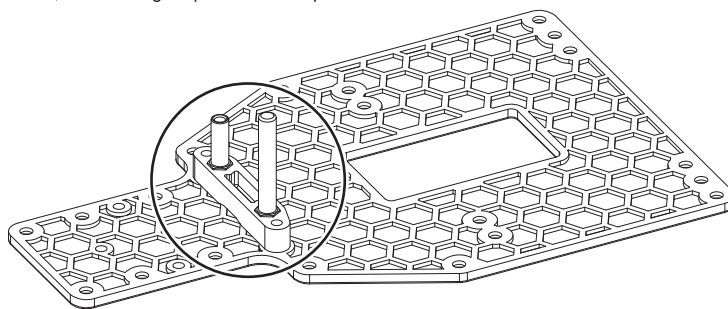

標準
Standard

反転
Reversal

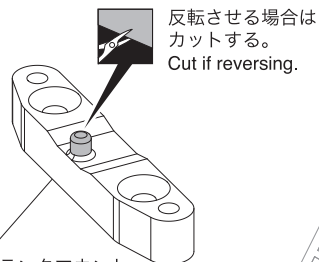
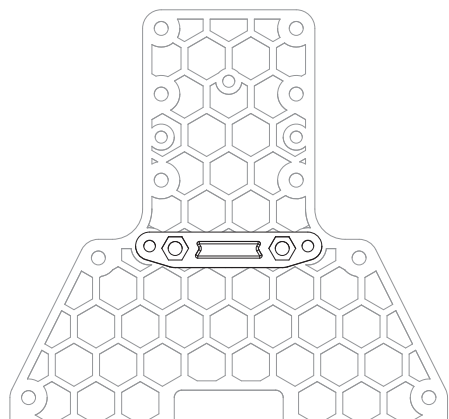

FA608
ステアリングクランクマウント
Steering crank mount

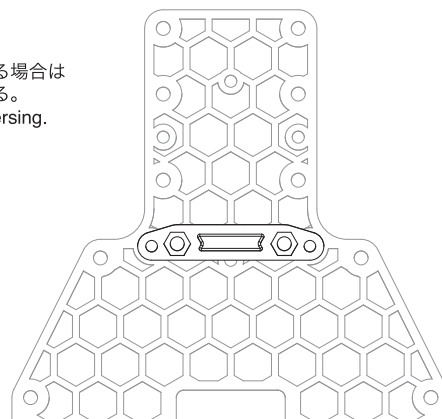

ロールセンターの変更
Changing the roll center

- ▶ ロアサスホルダーを上下逆向きに取り付けることでサスピンの高さを2mm下げることができます。車がロールしやすくなりシャープな動きになります。
By installing the lower suspension holder upside down, you can lower the suspension pin height by 2mm. The car will roll more easily and have sharper movements.

標準 / Standard

変更後 / After change

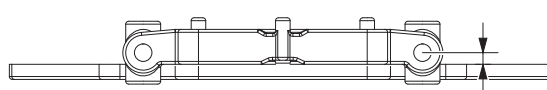
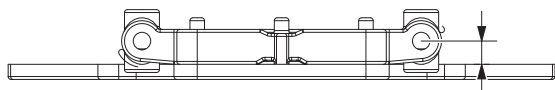

<フロント >
<Front >

FA612

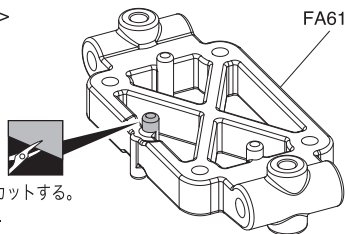

<リア >
<Rear >

反転させる場合はカットする。
Cut if reversing.

反転させる場合はカットする。
Cut if reversing.

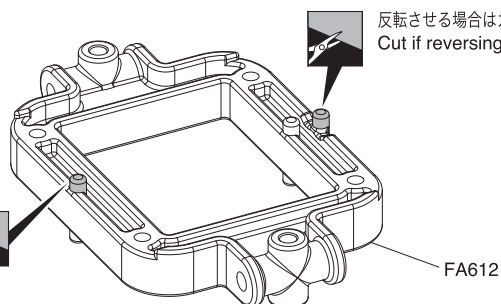

FA612

フロント (2)
Front (2)

※一部パーツ販売していないパーツがあります。
その場合、代替パーツ品番が記入されています。
Note that some parts are not sold as spare parts!

※ボディによって組み付け方が変わります。
The installation method differs depending on the body shell.

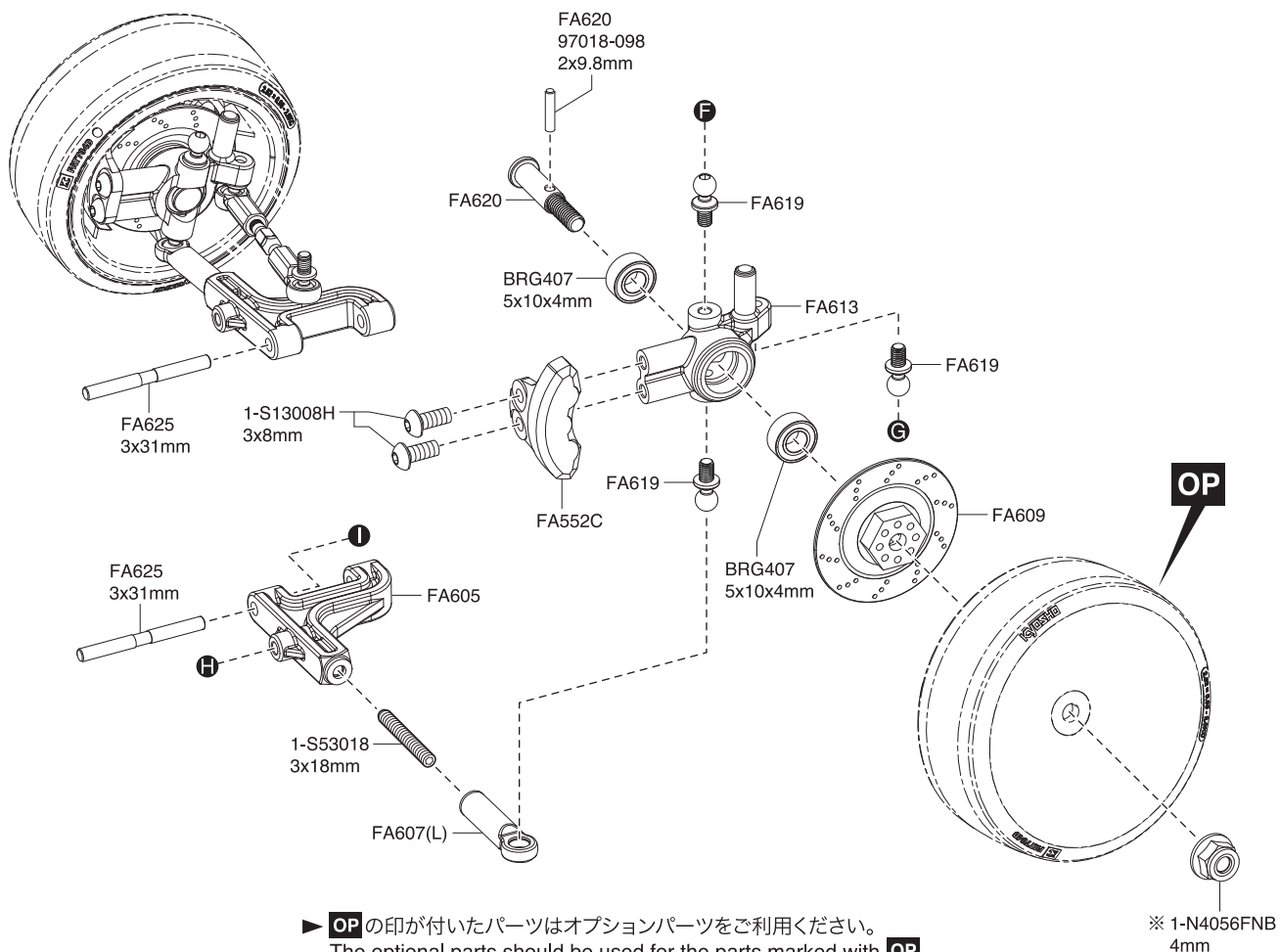
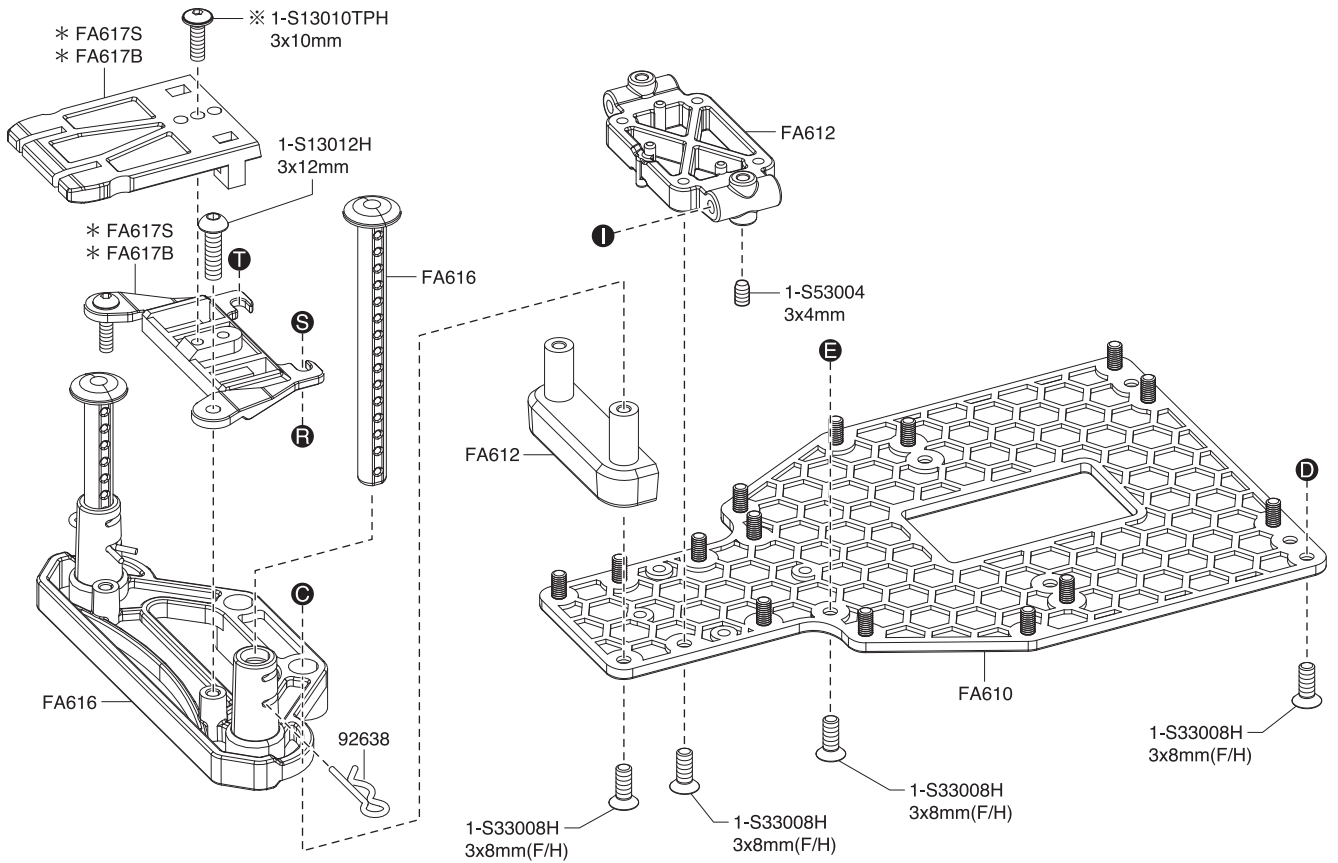

リヤ (2)
Rear (2)

※一部パーツ販売していないパーツがあります。
その場合、代替パーツ品番が記入されています。
Note that some parts are not sold as spare parts!

※ボディによって組み付け方が変わります。
The installation method differs depending on the body shell.

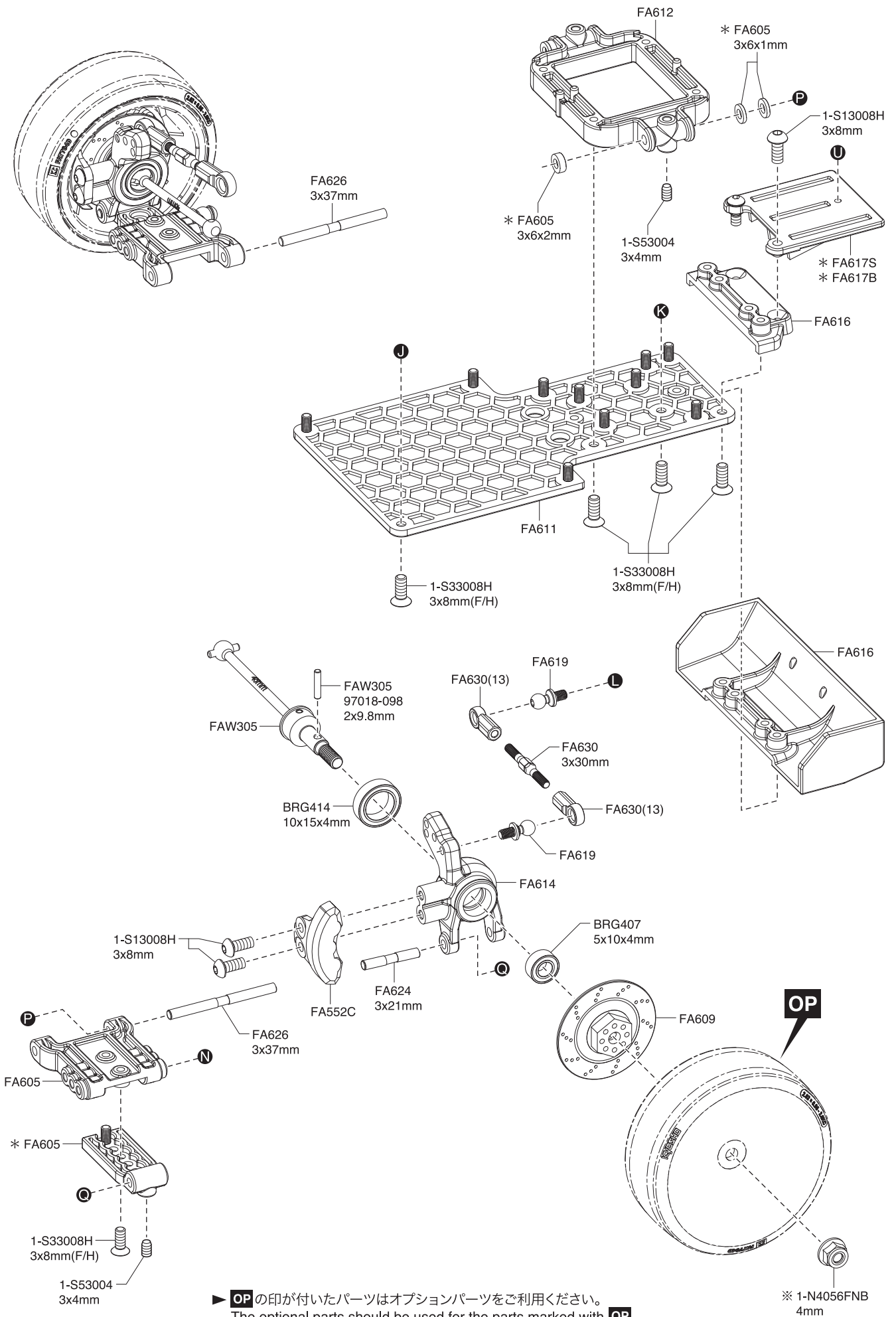

▶ **OP**の印が付いたパーツはオプションパーツをご利用ください。
The optional parts should be used for the parts marked with **OP**.

スプールデフ
Spool Differential

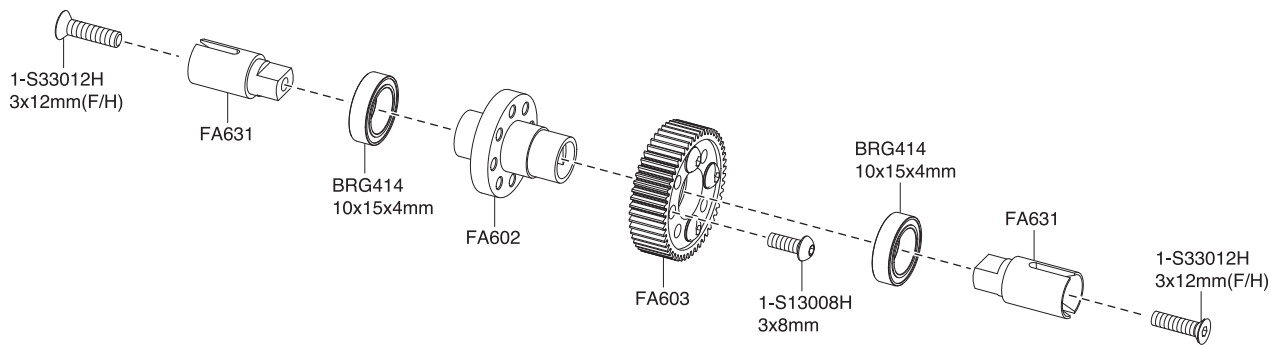

ダンパー
Shock Absorber

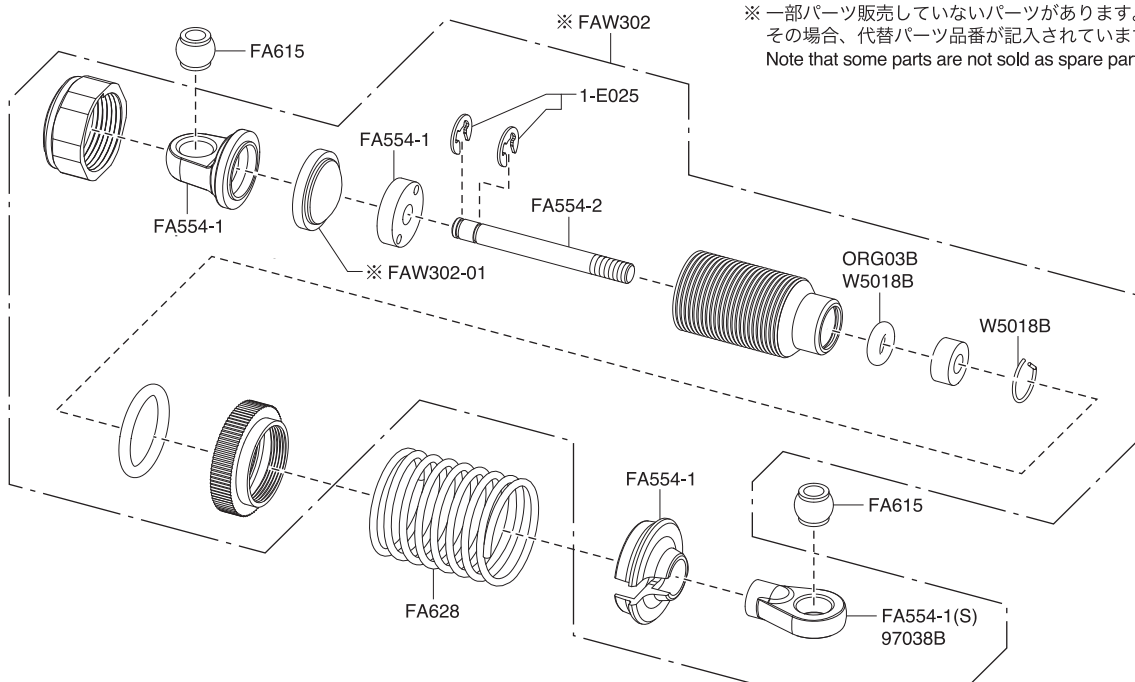

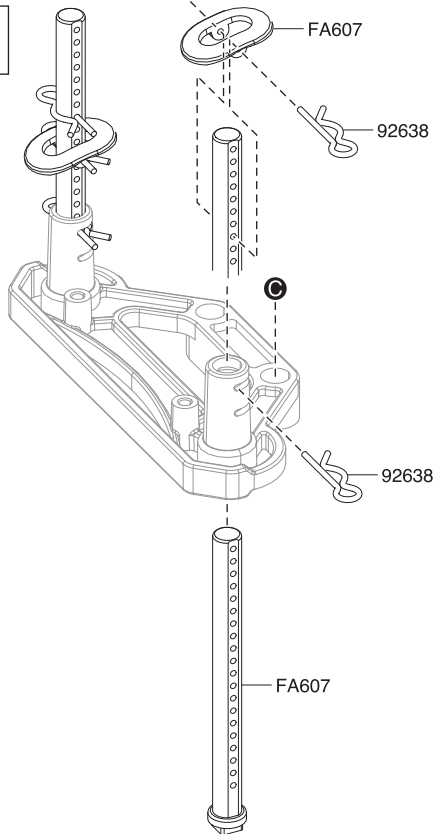

フロントボディマウント
Front Body Mount

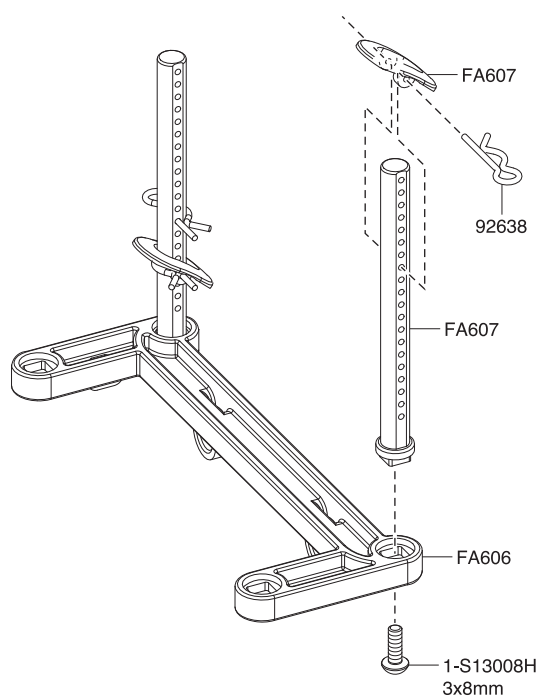

リヤボディマウント
Rear Body Mount

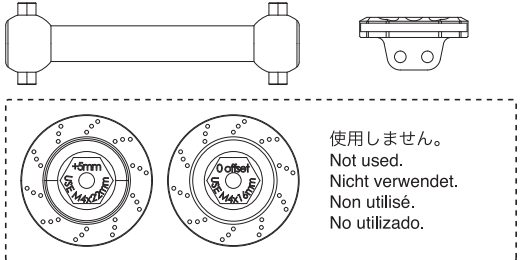
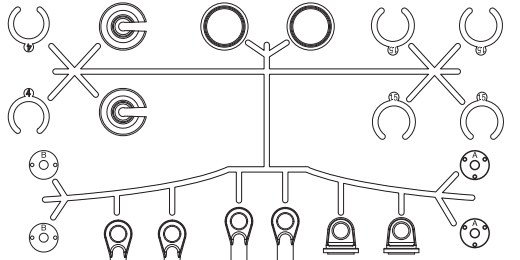

スペアパーツ SPARE PARTS

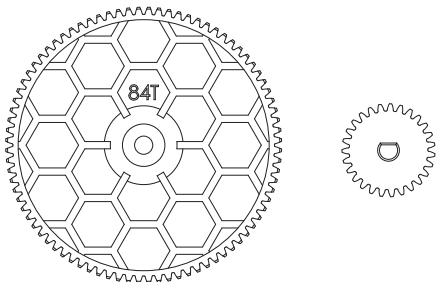
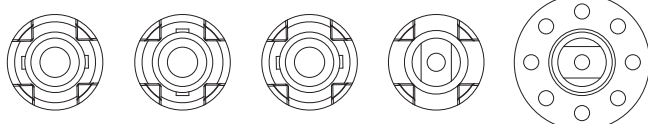
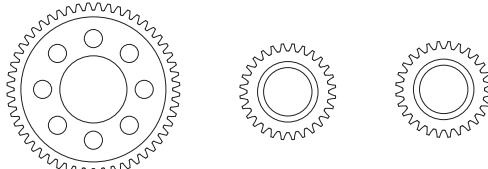
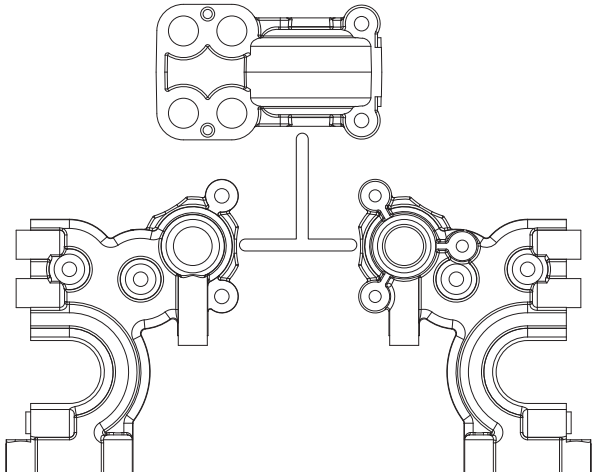
品番 No.	パーツ名 Part Names	部品図 Parts Illustration
FA552C	TCスイングシャフト&ダミーブレーキ FZ02 (4個入) TC Swing Shaft & Dummy Brake FZ02 (4pcs)	 <p>使用しません。 Not used. Nicht verwendet. Non utilisé. No utilizado.</p>
FA554-1	TC ショートダンパープラパーツセット FZ02 TC Short Shock Plastic Parts Set FZ02	 <p>x2pcs</p>
FA554-2	TC ショートダンパーシャフト FZ02 (2本入) TC Short Shock Shaft FZ02 (2pcs)	 <p>x2pcs</p>
FA601	スパー&ピニオンギヤ (48P/84T-24T/FZD2) Spur & Pinion Gear (48P/84T-24T/FZD2)	
FA602	スプールカップ (FZD2) Spool Cup (FZD2)	
FA603	ギヤセット (FZD2) Gear Set (FZD2)	
FA604	ギヤボックスセット (FZD2) Gear Box Set (FZD2)	



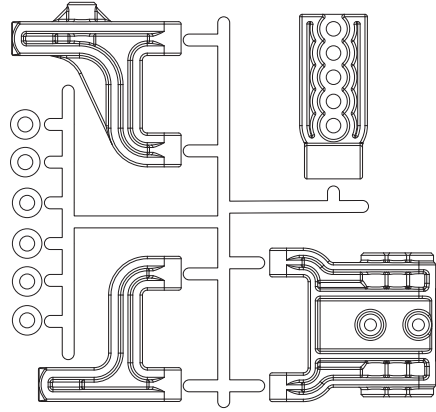
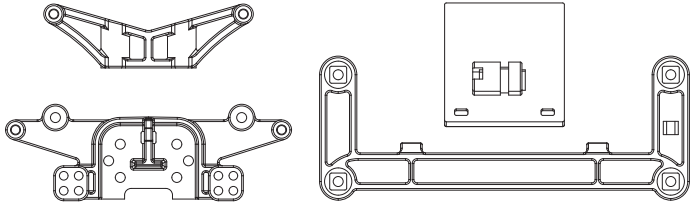
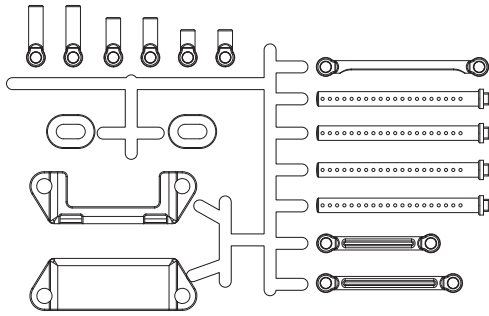
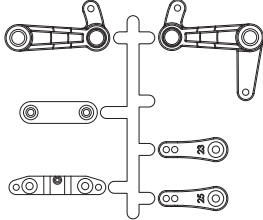
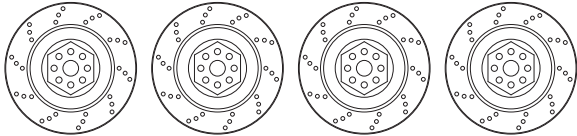
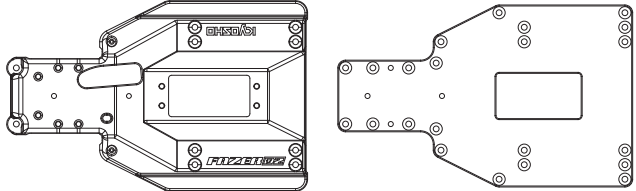
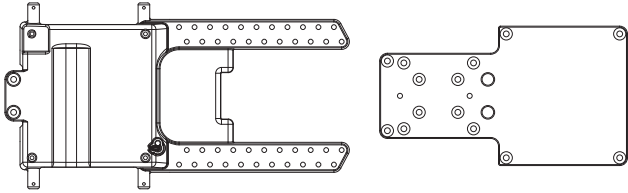



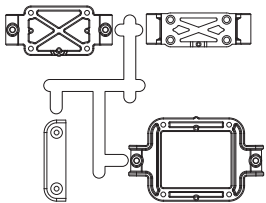
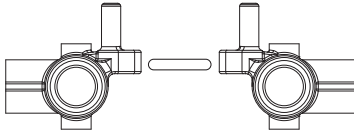
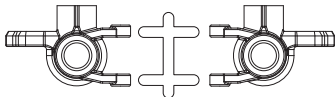
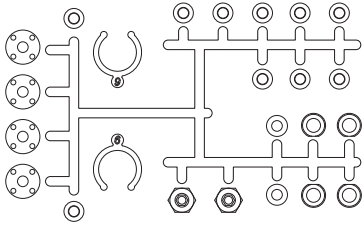
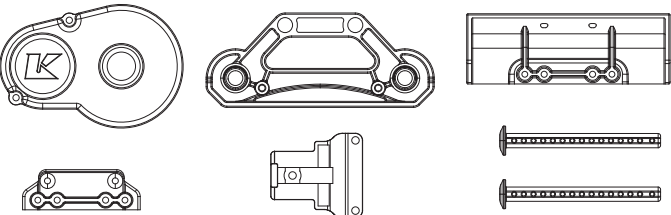
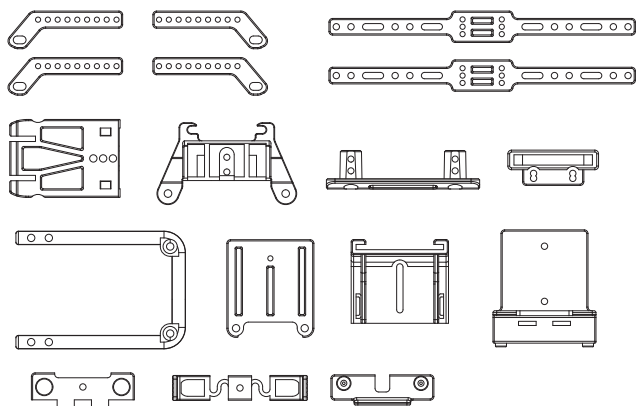
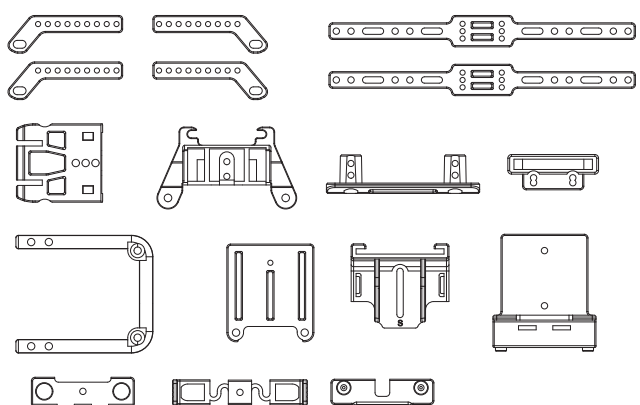



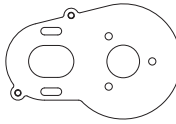

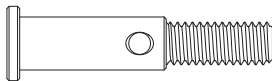

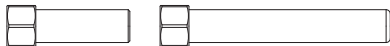
スペアパーツ SPARE PARTS

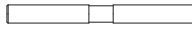
品番 No.	パーツ名 Part Names	部品図 Parts Illustration
FA605	サスアームセット (FZD2) Sus. Arm Set (FZD2)	
FA606	ダンパーステーセット (FZD2) Shock Stay Set (FZD2)	
FA607	ロッド&マウントセット (FZD2) Rod & Mount Set (FZD2)	
FA608B	STクランクセット (FZD2) ST Crank Set (FZD2)	
FA609	ホイールハブ (FZD2) Wheel Hub (FZD2)	
FA610	フロントシャシーセット (FZD2) Front Chassis Set (FZD2)	
FA611	リヤシャシーセット (FZD2) Rear Chassis Set (FZD2)	

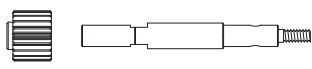

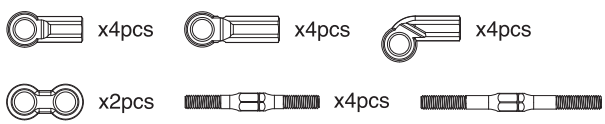

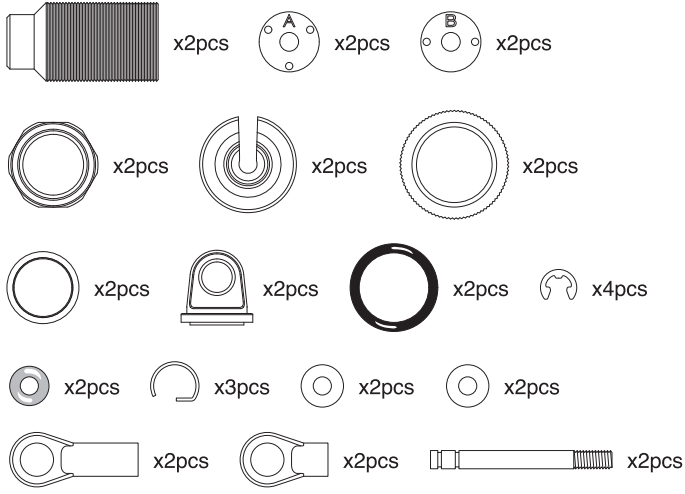

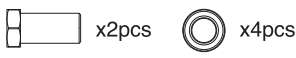
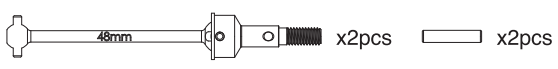







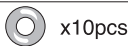

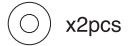
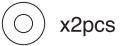
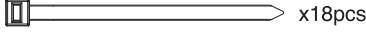

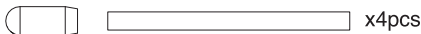

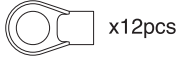
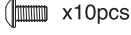
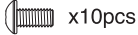

スペアパーツ SPARE PARTS

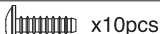
品番 No.	パーツ名 Part Names	部品図 Parts Illustration
FA612	サスマウントセット (FZD2) Sus. Mount Set (FZD2)	
FA613	フロントナックルアーム (FZD2) Front Knuckle Arm (FZD2)	
FA614	リヤハブ (FZD2) Rear Hub (FZD2)	
FA615	STクランクピン&ボール (FZD2) ST Crunk Pin & Ball (FZD2)	
FA616	バンパー&ギヤカバー (FZD2) Bumper & Gear Cover (FZD2)	
FA617B	ボディマウントセット (FZD2) Body Mount Set (FZD2)	
FA617S	ボディマウントセット (FZD2/S) Body Mount Set (FZD2/S)	

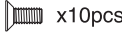
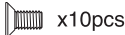
スペアパーツ SPARE PARTS

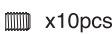
品番 No.	パーツ名 Part Names	部品図 Parts Illustration
FA618	モーターマウントプレート (FZD2) Motor Mount Plate (FZD2)	
FA619	4.8ボールスタッド (FZD2) 4.8 Ball Stud (FZD2)	 x4pcs
FA620	フロントホイールシャフト (FZD2) Front Wheel Shaft (FZD2)	 x2pcs
FA621	アイドルギヤシャフト (FZD2) Idler Gear Shaft (FZD2)	 x2pcs
FA623	STクランクポスト (FZD2) ST Crank Post (FZD2)	
FA624	サスシャフト (21/FZD2) Sus. Shaft (21/FZD2)	 x2pcs
FA625	サスシャフト (31/FZD2) Sus. Shaft (31/FZD2)	 x2pcs
FA626	サスシャフト (37/FZD2) Sus. Shaft (37/FZD2)	 x2pcs
FA627	メインギヤシャフト (FZD2) Main Gear Shaft (FZD2)	
FA628	FZD2ダンパースプリング (Φ1.1x8.5x32/2入) FZD2 Shock Spring (Φ1.1x8.5x32/2pcs)	 x2pcs
FA630	スチールターンバックルロッドセット (FZD2) Steel Turnbuckle Rod Set (FZD2)	
FA631	スチールスプールカップ (FZD2) Steel Spool Cup (FZD2)	 x2pcs
FAW302	FZアルミダンパーセット (FZ02/02L/D2) FZ Aluminum Shock Set (FZ02/02L/D2)	
※ FAW302-01	D10ダイヤフラム (ブラック/4入) D10 Diaphragm (Black/4pcs)	 x2pcs
FAW303	ステアリングクランクピン (FZD2/2入) Steering Clank Pin (FZD2/2pcs)	 x2pcs
FAW305	デフ用ユニバーサルスイングシャフト (FZD2/2入) Diff. Universal Swing Shaft (FZD2/2pcs)	 x2pcs

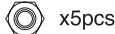
スペアパーツ SPARE PARTS

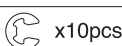
品番 No.	パーツ名 Part Names	部品図 Parts Illustration
BRG404	シールドベアリング (4x7x2.5) 2入 Shield Bearing (4x7x2.5) 2pcs	 x2pcs
BRG407	シールドベアリング (5x10x4) 4入 Shield Bearing (5x10x4) 4pcs	 x4pcs
BRG414	シールドベアリング (10x15x4) 2入 Shield Bearing (10x15x4) 2pcs	 x2pcs
LA43B	ボールエンド (5.8mm/ブラック/12入) Ball End (5.8mm/Black/12pcs)	 x12pcs
ORG03B	Oリング (P3/オレンジ) 10入 O-Ring(P3/Orange) 10pcs	 x10pcs
W5018B	Oリングセット O-Ring Set	 x4pcs  x4pcs  x2pcs  x2pcs
1700BK	カラーストラップ (S/ブラック) 18入 Color Strap (S/Black) 18pcs	 x18pcs
1701BK	カラーストラップ (M/ブラック) 18入 Color Strap (M/Black) 18pcs	 x18pcs
1708B	カラーアンテナ黒キャップツキ (4入) Color Antenna (Black/4pcs)	 x4pcs
92638	スナップピン (10入) Snap Pin (10pcs)	 x10pcs
96441C	スポンジテープ(1x100x150) Sponge Tape (1x100x150)	
97018-098	ピン (2x9.8mm/5入) Pin (2x9.8mm/5pcs)	 x5pcs
97038B	5.8mmボールエンド (L=12/4入) 5.8mm Ball End (L=12/4pcs)	 x12pcs
※ 1-S12605H	ボタンビス(M2.6x5)(ヘックス/10入) Button Screw(Hex/M2.6x5/10pcs)	 x10pcs
1-S13006H	ボタンビス(M3x6)(ヘックス/10入) Button Screw(Hex/M3x6/10pcs)	 x10pcs
1-S13010H	ボタンビス(M3x10)(ヘックス/10入) Button Screw(Hex/M3x10/10pcs)	 x10pcs
1-S13010TPH	TPボタンビス(M3x10mmヘックスφ6.6/10入) TP Button Head Screw(M3x10HEXφ6.6/10pcs)	 x10pcs
1-S22604	キャップビス(M2.6x4/5入) Cap Screw(M2.6x4/5pcs)	 x5pcs
1-S22608	キャップビス(M2.6x8/5入) Cap Screw(M2.6x8/5pcs)	 x5pcs
1-S32606H	サラビス(M2.6x6)(ヘックス/10入) Flat Head Screw(Hex/M2.6x6/10pcs)	 x10pcs
1-S33006H	サラビス(M3x6)(ヘックス/10入) Flat Head Screw(Hex/M3x6/10pcs)	 x10pcs
1-S33008H	サラビス(M3x8)(ヘックス/10入) Flat Head Screw(Hex/M3x8/10pcs)	 x10pcs
1-S33012H	サラビス(M3x12)(ヘックス/10入) Flat Head Screw(Hex/M3x12/10pcs)	 x10pcs
1-S53004	セットビス(M3x4/10入) Set Screw(M3x4/10pcs)	 x10pcs
1-S53018	セットビス(M3x18/5入) Set Screw(M3x18/5pcs)	 x5pcs
1-N3033N	ナット(M3x3.3)ナイロン(5入) Nut(M3x3.3) Nylon (5pcs)	 x5pcs
1-N4056FNB	ナット(M4x5.6)フランジナイロン(5入) Nut(M4x5.6) Flanged Nylon (5pcs)	 x5pcs
1-E025	Eリング(E2.5/10入) E-Ring(E2.5/10pcs)	 x10pcs

※ 一部パーツ販売していないパーツがあります。その場合、代替パーツ品番が記入されています。
 Note that some parts are not sold as spare parts!
 Einige Teile sind nicht einzeln erhaeltlich!
 Attention ! Certaines pièces ne sont pas vendues au détail.
 Algunas piezas no se venden por separado.

※ スペア/オプションパーツ価格はWEBサイトをご覧ください。
 Please see the website for spare & option parts prices.

www.kyosho.com



オプションパーツ OPTIONAL PARTS

品番 No.	パーツ名 Part Names
FAW218	モーターヒートシンク (FAZER MK2) Motor Heat Sink (FAZER MK2)
FAW304	アルミスパーギヤホルダー (FZD2) Aluminum Spur Gear Holder (FZD2)
FAW306	アルミフロントナックル (FZD2/L/R) Aluminum Front Knuckle (FZD2/L/R)
FAW307	アルミブレーキディスクハブ (FZD2/4入) Aluminum Brake Disc Hub (FZD2/4pcs)
FAW308	SPモーターマウントプレート (FZD2) SP Motor Mount Plate (FZD2)
FAW309	アルミリヤハブ (FZD2/L/R) Aluminum Rear Hub (FZD2/L/R)
FAW310	アジャスタブルアルミサーボホーン (FZD2/17-21/23T) Adjustable Aluminum Servo Horn (FZD2/17-21/23T)
FAW311	アジャスタブルアルミサーボホーン (FZD2/17-21/25T) Adjustable Aluminum Servo Horn (FZD2/17-21/25T)
FAW313	デフ用ユニバーサルスイングシャフト (FZD2/53/2入) Diff. Universal Swing Shaft (FZD2/53/2pcs)
FAW314	アルミリヤボディマウント (FZD2) Aluminum Rear Body Mount (FZD2)
FAW315	アルミフロントダンパーステーセット (FZD2) AL. Front Shock Stay (FZD2)
FAW316	アルミリヤダンパーステーセット (FZD2) AL. Rear Shock Stay Set (FZD2)
FAW317	カーボンフロントダンパーステースペーサーセット (FZD2) Front Shock Stay Spacer Set (FZD2)
FAW318	アルミターンバックルロッドセット (FZD2) Aluminum Turnbuckle Rod Set (FZD2)
FAW319	カーボンシャシー (FZD2/2.2t) Carbon Chassis (FZD2/2.2t)
IFW502-01B	クーリングファンセット (ハイスピードタイプ) Cooling Fan Set (Hi-Speed Type)
ORG03XB	X断面型 Oリング (P3/リング用) 8ヶ入 Grooved O-Ring (P3/for oil shock) 8pcs
PNGA4819	ベルベットコートピニオンギヤ (19T-48P) Velvet Coating Pinion Gear (19T-48P)
PNGA4820	ベルベットコートピニオンギヤ (20T-48P) Velvet Coating Pinion Gear (20T-48P)
PNGA4822	ベルベットコートピニオンギヤ (22T-48P) Velvet Coating Pinion Gear (22T-48P)
PNGA4825	ベルベットコートピニオンギヤ (25T-48P) Velvet Coating Pinion Gear (25T-48P)
PNGA4832	ベルベットコートピニオンギヤ (32T-48P) Velvet Coating Pinion Gear (32T-48P)
PNGA4833	ベルベットコートピニオンギヤ (33T-48P) Velvet Coating Pinion Gear (33T-48P)
PNGA4834	ベルベットコートピニオンギヤ (34T-48P) Velvet Coating Pinion Gear (34T-48P)
PNGA4835	ベルベットコートピニオンギヤ (35T-48P) Velvet Coating Pinion Gear (35T-48P)
PNGA4836	ベルベットコートピニオンギヤ (36T-48P) Velvet Coating Pinion Gear (36T-48P)
PNGS4816	スチールピニオンギヤ (16T-48P) Steel Pinion Gear (16T-48P)
PNGS4817	スチールピニオンギヤ (17T-48P) Steel Pinion Gear (17T-48P)
PNGS4818	スチールピニオンギヤ (18T-48P) Steel Pinion Gear (18T-48P)
PNGS4819	スチールピニオンギヤ (19T-48P) Steel Pinion Gear (19T-48P)
PNGS4820	スチールピニオンギヤ (20T-48P) Steel Pinion Gear (20T-48P)
PNGS4821	スチールピニオンギヤ (21T-48P) Steel Pinion Gear (21T-48P)
PNGS4822	スチールピニオンギヤ (22T-48P) Steel Pinion Gear (22T-48P)
PNGS4823	スチールピニオンギヤ (23T-48P) Steel Pinion Gear (23T-48P)
PNGS4824	スチールピニオンギヤ (24T-48P) Steel Pinion Gear (24T-48P)
PNGS4825	スチールピニオンギヤ (25T-48P) Steel Pinion Gear (25T-48P)
PNGS4826	スチールピニオンギヤ (26T-48P) Steel Pinion Gear (26T-48P)
PNGS4827	スチールピニオンギヤ (27T-48P) Steel Pinion Gear (27T-48P)
PNGS4828	スチールピニオンギヤ (28T-48P) Steel Pinion Gear (28T-48P)
PNGS4829	スチールピニオンギヤ (29T-48P) Steel Pinion Gear (29T-48P)
PNGS4830	スチールピニオンギヤ (30T-48P) Steel Pinion Gear (30T-48P)

品番 No.	パーツ名 Part Names
PNGS4831	スチールピニオンギヤ (31T-48P) Steel Pinion Gear (31T-48P)
PNGS4832	スチールピニオンギヤ (32T-48P) Steel Pinion Gear (32T-48P)
PNGS4833	スチールピニオンギヤ (33T-48P) Steel Pinion Gear (33T-48P)
PNGS4834	スチールピニオンギヤ (34T-48P) Steel Pinion Gear (34T-48P)
PNGS4835	スチールピニオンギヤ (35T-48P) Steel Pinion Gear (35T-48P)
PNGS4836	スチールピニオンギヤ (36T-48P) Steel Pinion Gear (36T-48P)
UMW602B	ボールデフセット (アルティマ/スコピオン) Ball Diff. Set (Ultima/Scorpion)
UMW604B	ギヤデフセット (アルティマ SC/DB/RB/RT) Gear Diff. Set (ULTIMA SC/DB/RB/RT)
96641	3x5mm シムセット (0.1/0.2/0.3mm/各10入) 3x5mm Shim Set (0.1/0.2/0.3mm/10pcs)
96643	5x7mm シムセット (0.1/0.2/0.3mm/各10入) 5x7mm Shim Set (0.1/0.2/0.3mm/10pcs)
96647	10x12mm シムセット (0.1厚/0.2厚/各4入) 10x12mm Shim Set (0.1/0.2/4pcs)
97055	ウイングステーセット Wing Stay Set
97059-01BK	アルミカラー (Φ3x7x1mm/ブラック/6入) Aluminum Collar (3x7x1mm/Black/6pcs)
97059-02BK	アルミカラー (Φ3x7x2mm/ブラック/6入) Aluminum Collar (3x7x2mm/Black/6pcs)
97059-03BK	アルミカラー (Φ3x7x3mm/ブラック/6入) Aluminum Collar (3x7x3mm/Black/6pcs)
1-N3024A-R	ナット (M3x2.4) (アルミ/レッド/5入) Nut (M3x2.4) (Aluminum/Red/5pcs)
1-N3033NA-GM	ナット (M3x3.3) ナイロン (アルミ/ガンメタ/5入) Nut (M3x3.3) Nylon (Aluminum/Gunmetal/5pcs)
1-N4045FA-GM	ナット (M4x4.5) フランジ (アルミ/ガンメタ/4入) Nut (M4x4.5) Flanged (Aluminum/Gunmetal/4pcs)
1-S13008HT	ボタンビス (M3x8) (ヘックス/チタン/8入) Button Screw (Hex/Titanium/M3x8/8pcs)
1-S13010HT	ボタンビス (M3x10) (ヘックス/チタン/8入) Button Screw (Hex/Titanium/M3x10/8pcs)
1-S13012HT	ボタンビス (M3x12) (ヘックス/チタン/8入) Button Screw (Hex/Titanium/M3x12/8pcs)
1-S33006HT	サラビス (M3x6) (ヘックス/チタン/8入) Flat Head Screw (Hex/Titanium/M3x6/8pcs)
1-S33008H	サラビス (M3x8) (ヘックス/10入) Flat Head Screw (Hex/M3x8/10pcs)



タイヤ・ホイール TIRE・WHEEL

品番 No.	パーツ名 Part Names
FAH708BK	8Sワタナベホイール オフセット 5mm (FZD2 / BM/ 2入) 8-S Watanabe Wheel Offset 5mm (FZD2/BM/2)
FAH709BK	RAYS TE37V ホイールオフセット5mm (FZD2/ブラックメタリック/2入) RAYS TE37V Wheel Offset 5mm (FZD2/BlackM/2pcs)
FAH709KG	RAYS TE37V ホイールオフセット5mm (FZD2/蛍光グリーン2入) RAYS TE37V Wheel Offset 5mm (FZD2/F-Green/2pcs)
FAH709SM	RAYS TE37V ホイールオフセット5mm (FZD2/メッキ/2本入) RAYS TE37V Wheel Offset 5mm (FZD2/Plating/2pcs)
FAH709W	RAYS TE37V ホイールオフセット5mm (FZD2/ホワイト/2入) RAYS TE37V Wheel Offset 5mm (FZD2/White/2pcs)

品番 No.	パーツ名 Part Names
FATH710BKD	装着済ドリフトタイヤ FZD2 (8スポーク ワタナベホイール/BK/2入) Premounted Drift Tire FD2 (8-Spoke Watanabe Wheel/BK/2pcs)
FATH711BKD	装着済ドリフトタイヤFZD2 (RAYSTE37V/ブラックメタリック/2個入) Premounted D-Tire FD2 (RAYS TE37V/Black Metallic/2pcs)



FAZER D2 用ボディ Body for FAZER D2

品番 No.	パーツ名 Part Names
FAB615	トヨタスプリンターートレノAE86ノンデコレーションボディセット Toyota SPRINTER TRUENO AE86 Non-Decoration Body Set
FAB615WH	トヨタスプリンターートレノAE86デコレーションボディセット Toyota SPRINTER TRUENO AE86 Decoration Body Set
FAB617	トヨタ 86 GT チューンド・バージョン ノンデコレーションボディセット TOYOTA 86 GT Tuned Ver. Lightning Red Non Decoration Body Set

品番 No.	パーツ名 Part Names
FAB617RD	トヨタ 86 GT チューンドバージョンライトニングレッド デコレーションボディセット TOYOTA 86 GT Tuned Ver. Lightning Red Decoration Body Set
FAB716	2021トヨタタンドラワイドボディノンデコレーションボディセット 2021 Toyota Tundra Wide Body Non Decoration Body Set
FAB716BK	2021 トヨタタンドラワイドボディ デコレーションボディセット 2021 Toyota Tundra Wide Body Decoration Body Set

※京商クイックボディマウントでボディを搭載できるパーツ同梱。
Includes parts that allow you to mount the body using Kyosho Quick Body Mount.



スタンダード塗装済ボディ Standard Painted Body

品番 No.	パーツ名 Part Names
VZB017B	スバルインプレッサ WRC 2006 デコレーションボディセット SUBARU Impreza WRC 2006 Decoration Body Set
FAB604RD	2020 メルセデスAMG GT3 Legend of Spa デコレーションボディセット 2020 Mercedes AMG GT3 Legend of Spa Decoration Body Set
FAB606SL	日産スカイライン2000GT-R (KPGC10) シルバーデコレーションボディセット NISSAN SKYLINE 2000 GT-R (KPGC10) Silver Decoration Body Set
FAB611WH	1971ダットサン240Zチューンド・バージョンホワイトデコレーションボディセット 1971 DATSUN 240Z Tuned Ver. White Decoration Body Set

品番 No.	パーツ名 Part Names
FAB613GN	1972 マツダサバンナGT チューンドバージョングリーンデコレーションボディセット 1972 MAZDA SAVVANA GT Tuned Ver. Green Decoration Body Set
FAB616TQ	トヨタセリカGT チューンドバージョンオリオンターコイズデコレーションボディセット TOYOTA CELICA GT Tuned Ver. Orion Turquoise Decoration Body Set
FAB704GN	1969 シボレーカマロ Z/28 GN デコレーションボディセット 1969 Chevy Camaro Z/28 GN Decoration Body Set

※注意：ボディマウントポスト用の穴が開いています。
Note: There are holes for body mount posts.



クリアボディ Clear Body

品番 No.	パーツ名 Part Names
FAB606	日産スカイライン2000GT-R (KPGC10) ノンデコレーションボディセット NISSAN SKYLINE 2000 GT-R (KPGC10) Non-Decoration Body Set
FAB611	1971ダットサン240Zチューンド・バージョンノンデコレーションボディセット 1971 DATSUN 240Z Tuned Ver. Non-Decoration Body Set

品番 No.	パーツ名 Part Names
FAB613	1972マツダサバンナGTチューンドバージョンノンデコレーションボディセット 1972 MAZDA SAVVANA GT Tuned Ver. Non-Decoration Body Set
FAB616	トヨタセリカGTチューンドバージョン ノンデコレーションボディセット TOYOTA CELICA GT Tuned Ver. Non-Decoration Body Set

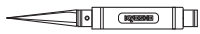

ツール TOOL

品番 No.	パーツ名 Part Names	内容 Description
36135	KRF ターンバックルレンチ (3.0-3.5mm/4.0-5.5mm) KRF Turnbuckle Wrench (3.0-3.5/4.0-5.5)	
36229 RB	メンテナンススタンド ハイタイプ(レッド) Maintenance Stand High (Red)	
36230 BKB	メンテナンススタンド ロータイプ(ブラック) Maintenance Stand Type Low (Black)	
36231	SP ナイフエッジリーマー SP Knife Edge Reamer	ボディのマウント用穴開けに便利 Tool for making holes on bodies.
36231P	SP ナイフエッジリーマー プラス SP Knife Edge Reamer Plus	ボディのマウント用穴開けに便利 (段付き) Tool for making holes on bodies. (with Measurement Steps)

品番 No.	パーツ名 Part Names	内容 Description
36261C	KRF ステンレスポリカボディカッター ストレート KRF Stainless PC-Body Scissors Straight	ポリカボディ用ハサミ Scissors for PC-body.
36262C	KRF ステンレスポリカボディカッター カーブ KRF Stainless PC-Body Scissors Curve	ポリカボディ用ハサミ Scissors for PC-body.
80165B	クロスレンチ (5.5/7.0/8.0/10mm) Cross Wrench (5.5/7.0/8.0/10mm)	スベアプラグホルダー付 Includes spare plug holder
80823 BK	Big K 2.0 ピットマット ブラック Big K Pit Mat Black	サイズ / 1200x600mm Size / 1200x600mm

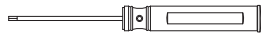

カナイツール YUICH KANAI TOOLS

品番 No.	パーツ名 Part Names	内容 Description
YKW015 B	KANAI TOOL 6角レンチドライバー (1.5mm) KANAI TOOL Hex Wrench Driver (1.5mm)	3mmセットビス用ツール Tool for 3mm Set screw それぞれビットの単品売りあります。 There is a bit single article of a spare.
YKW020 TCB	KANAI TOOL 6角レンチドライバー (2.0mm/チタンコート) KANAI TOOL Hex Wrench Driver (2.0mm/Ti-Coating)	3mmヘックスビス用ツール Tool for 3mm Hex screw それぞれビットの単品売りあります。 There is a bit single article of a spare.

品番 No.	パーツ名 Part Names	内容 Description
YKW055 BXB	KANAI TOOL ボックスドライバー (5.5mm) KANAI TOOL Box Driver (5.5mm)	3mmナット用ツール Tool for 3mm Nut それぞれビットの単品売りあります。 There is a bit single article of a spare.
YKW070 BXB	KANAI TOOL ボックスドライバー (7.0mm) KANAI TOOL Box Driver (7.0mm)	4mmナット用ツール Tool for 4mm Nut それぞれビットの単品売りあります。 There is a bit single article of a spare.



ボックス・バック BOX・BAG

品番 No.	パーツ名 Part Names	内容 Description
80460	ビットボックス DX Pit Box DX	工具収納に最適 Good for storing tools サイズ / 542x300x397mm Size / 542x300x397mm
80461	ビットボックス Pit Box	工具収納に最適 Good for storing tools サイズ / 420x240x330mm Size / 420x240x330mm
80462	ツールボックス Tool Box	サイズ / 330x230x65mm Size / 330x230x65mm

品番 No.	パーツ名 Part Names	内容 Description
80463	パーツボックス L Parts Box L	サイズ / 410x264x43mm Size / 410x264x43mm
80464	パーツボックス M Parts Box M	サイズ / 232x122x32mm Size / 232x122x32mm
80465	パーツボックス S Parts Box S	サイズ / 120x83x25mm Size / 120x83x25mm
80466	パーツボックス SS Parts Box SS	サイズ / 89x36x26mm 3入 Size / 89x36x26mm 3pcs
R246 -8001C	キャリングバック F-300 Carrying Bag F-300	

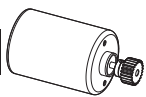

モーター / ESC MOTOR / ESC

品番 No.	パーツ名 Part Names	内容 Description
37031B	ル・マン 240S ブラシレスモーター 19.5T/2WD用 LE MANS 240S Brushless Motor 19.5T	ブラシレスモーター用 For brushless motors.
37032B	ル・マン 240S ブラシレスモーター 15.5T/4WD用 LE MANS 240S Brushless Motor 15.5T	
37034	ル・マン 240 ゴールド ブラシレスモーター 13.5T/4WD用 LE MANS 240 GOLD Brushless Motor 13.5T	
37035	ル・マン 480 ゴールド ブラシレスモーター 21.5T/4WD用 LE MANS 480 GOLD Brushless Motor 21.5T	
37041	ル・マンドリフトセンサード ブラシレスモーター 13.5T LE MANS DRIFT Sensored Brushless Motor 13.5T	
37051B	ル・マン 240S ESC (60A/MAX 13.5ターン) ケーブル付 LE MANS 240S ESC (60A/MAX 13.5T) W/C-Cable	
82262-060	レーシングセンサーケーブル (60mm) Racing Sensor Cable (60mm)	
82262-070	レーシングセンサーケーブル (70mm) Racing Sensor Cable (70mm)	
82262-080	レーシングセンサーケーブル (80mm) Racing Sensor Cable (80mm)	
82262-100	レーシングセンサーケーブル (100mm) Racing Sensor Cable (100mm)	
82262-120	レーシングセンサーケーブル (120mm) Racing Sensor Cable (120mm)	
82262-160	レーシングセンサーケーブル (160mm) Racing Sensor Cable (160mm)	
82262-200	レーシングセンサーケーブル (200mm) Racing Sensor Cable (200mm)	

品番 No.	パーツ名 Part Names	内容 Description
37021	Le Mans モーター (ブラシ・30ターン) Le Mans motor (Brush,30turn)	ブラシモーター用 For brush motors.
70702B	540クラス Gシリーズモーター G27 シングル 540 Class G-Series Motor G27 Single	
70706B	540クラス Gシリーズモーター G22 シングル 540 Class G-Series Motor G22 (Single)	
70707	550クラス Gシリーズモーター G14L シングル 550 Class G-Series Motor G14L Single	
82245B	KA060-91W ブラシモーター用防水ESC 60A Sプラグ 60A Brushed ESC KSH KA060-91W	

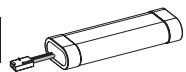

バッテリー BATTERY

品番 No.	パーツ名 Part Names	内容 Description
71322B	SPEED HOUSE 7.2V 22HV Ni-MH バッテリー SPEED HOUSE 7.2V 22HV Ni-MH Battery	高出カタイプ Ni-MH バッテリー High power type Ni-MH battery.
71324B	SPEED HOUSE 7.2V 36HV Ni-MH バッテリー SPEED HOUSE 7.2V 36HV Ni-MH Battery	大容量、高出カタイプ Ni-MH バッテリー High capacity and high power type Ni-MH battery.
GAB1203PB	Gens ace LiPo 3500(60C/7.4V/1S サイズ) GA-B-60C-3500-2S1P-HardCase-58	
GAB4202	Gens ace LiPo 4000 ストレートパック (60C/7.4V) GA-B-60C-4000- 2S1P-HardCase-8	リポバッテリー Li-Po Battery 2セルタイプバッテリー 2 Cell type battery

品番 No.	パーツ名 Part Names	内容 Description
GAC 0100D	Gens ace LiPo バッテリー プロテクター (2-6 セル / 充電用) Gens ace LiPo Battery Protector (2-6 Cell / for Charge)	LiPo バッテリー 充電用 保護回路を内蔵 Protection circuit for charging lipo battery
GAC 0101	Gens ace LiPo バッテリー セーフバッグ (BOX タイプ) Gens ace LiPo Battrly Safe Bag (Box Type)	サイズ / 180x75x70mm Size / 185x75x70mm 充電時、保管時に便利な保護バッグ。 Protective bag that is convenient for charging and storage.
R246-8542B	バランス延長プラグ XH タイプ 2 Cell 用 Extension Plug for 2 Cell XH Type	

プロポ・サーボ TRANSMITTER・SERVO

品番 No.	パーツ名 Part Names
82152X	Noble NB4+ 送信機単体 Noble NB4+ Tx Only Version
82153	Noble NB4 PRO+ 最大18ch Tx/Rx (FGr4B) *2個付 Noble NB4 PRO+ Tx/Rx(FGr4B)*2pcs Set
82156	FLYSKY Noble用 FGr4B受信機 FLYSKY FGr4B Receiver for Noble
82157	FLYSKY INr4-GYB ジャイロ付き受信機 FLYSKY INr4-GYB Receiver with gyro
82282	サーボ KS4072-06W SERVO KS4072-06W



ケミカル・オイル CHEMICAL・OIL

品番 No.	パーツ名 Part Names	内容 Description
96162	リングギヤグリス (3g) Ring Gear Grease (3g)	フッ素樹脂特殊グリス Fluorine special grease. ギヤの磨耗を減少 Reduces wearing of gear
96508B	HG ジョイントグリス HG Joint Grease	ジョイント部用グリス Grease for joint part. 金属パーツの干渉部に使用 磨耗を抑える Use into metal joint parts. Reduces the wear

品番 No.	パーツ名 Part Names	内容 Description
96510	高耐久性ボールデフグリス (10g) High Durability Ball Diff. Grease (10g)	
96512	スーパーグリーングリス (超高压タイプ) 2gx2 Super Green Grease (Extreme Pressure Type) 2gx2	駆動部用グリス Grease for drive part.

シリコンオイル SILICONE OIL

品番 No.	パーツ名 Part Names	内容 Description
SIL 0100-3	シリコンオイル#100 (30cc) Silicone Oil #100 (30cc)	ダンパー用 for shocks.
SIL 0200-3	シリコンオイル#200 (30cc) Silicone Oil #200 (30cc)	
SIL 0300-8B	シリコンオイル#300 (80cc) Silicone Oil #300 (80cc)	
SIL 0350-8B	シリコンオイル#350 (80cc) Silicone Oil #350 (80cc)	
SIL 0400-8B	シリコンオイル#400 (80cc) Silicone Oil #400 (80cc)	
SIL 0450-8B	シリコンオイル#450 (80cc) Silicone Oil #450 (80cc)	
SIL 0500-8B	シリコンオイル#500 (80cc) Silicone Oil #500 (80cc)	
SIL 0550-8B	シリコンオイル#550 (80cc) Silicone Oil #550 (80cc)	
SIL 0600-8B	シリコンオイル#600 (80cc) Silicone Oil #600 (80cc)	
SIL 0650-8B	シリコンオイル#650 (80cc) Silicone Oil #650 (80cc)	
SIL 0700-8B	シリコンオイル#700 (80cc) Silicone Oil #700 (80cc)	

品番 No.	パーツ名 Part Names	内容 Description
SIL 0750-8B	シリコンオイル#750 (80cc) Silicone Oil #750 (80cc)	ダンパー用 for shocks.
SIL 0800-8B	シリコンオイル#800 (80cc) Silicone Oil #800 (80cc)	
SIL 0850-8B	シリコンオイル#850 (80cc) Silicone Oil #850 (80cc)	
SIL 2000C	シリコンオイル#2000 (40cc) Silicone Oil #2000 (40cc)	デフ用 for diffs.
SIL 3000C	シリコンオイル#3000 (40cc) Silicone Oil #3000 (40cc)	
SIL 4000C	シリコンオイル#4000 (40cc) Silicone Oil #4000 (40cc)	
SIL 5000C	シリコンオイル#5000 (40cc) Silicone Oil #5000 (40cc)	
SIL 6000C	シリコンオイル#6000 (40cc) Silicone Oil #6000 (40cc)	
SIL 7000C	シリコンオイル#7000 (40cc) Silicone Oil #7000 (40cc)	
SIL 10000C	シリコンオイル#10000 (40cc) Silicone Oil #10000 (40cc)	
SIL 15000C	シリコンオイル#15000 (40cc) Silicone Oil #15000 (40cc)	

品番 No.	パーツ名 Part Names	内容 Description
SIL 20000B	シリコンオイル#20000 (40cc) Silicone Oil #20000 (40cc)	デフ用 for diffs.
SIL 30000B	シリコンオイル#30000 (40cc) Silicone Oil #30000 (40cc)	
SIL 40000B	シリコンオイル#40000 (40cc) Silicone Oil #40000 (40cc)	
SIL 50000B	シリコンオイル#50000 (40cc) Silicone Oil #50000 (40cc)	
SIL 60000B	シリコンオイル#60000 (40cc) Silicone Oil #60000 (40cc)	
SIL 100000B	シリコンオイル#100000 (40cc) Silicone Oil #100000 (40cc)	
SIL 200000B	シリコンオイル#200000 (40cc) Silicone Oil #200000 (40cc)	
SIL 300000B	シリコンオイル#300000 (40cc) Silicone Oil #300000 (40cc)	
SIL 500000B	シリコンオイル#500000 (40cc) Silicone Oil #500000 (40cc)	
SIL 1000000	シリコンオイル#1000000 (20cc) Silicone Oil #1000000 (20cc)	

デカール Decals

品番 No.	パーツ名 Part Names
36275	Kyosho チームドライバードカール Kyosho Team Driver Decal
36276B	KYOSHOロゴデカール KYOSHO Logo Decal
36278	デカール (KYOSHO Motor Sports) Decal (KYOSHO Motor Sports)

品番 No.	パーツ名 Part Names
36372W	ショックオイルデカール (ホワイト) Shock Oil Decal (White)
36372Y	ショックオイルデカール (イエロー) Shock Oil Decal (Yellow)

その他 OTHERS

品番 No.	パーツ名 Part Names	内容 Description
96161B	セッティングウエイト Setting Weight	バランス取用ウエイト Weights for balance adjustment

品番 No.	パーツ名 Part Names	内容 Description
96165B	アルミテープ (40x2500mm) Aluminum Tape (40x2500mm)	ボディの補修、補強用テープ Tape to repair/reinforce body 配線の固定にも最適 Most suitable for fixation of the wiring

LED LED

品番 No.	パーツ名 Part Names	内容 Description
97054 -2C	LEDライトユニット (Φ5 / 2 灯 / L=400 / クリア) LED Light Unit (Φ5/2 Bulbs/L=400/Clear)	クリア 2 灯 LED ライトユニット 2 clear LED light unit.
97054 -2H	LEDライトユニット (Φ5 / 2 灯 / L=400 / ハロゲン) LED Light Unit (Φ5/2 Bulbs/L=400/Halogen)	ハロゲン 2 灯 LED ライトユニット 2 halogen LED light unit.
97054 -2R-B	LEDライトユニット (Φ5 / 2 灯 / L=400 / レッド) LED Light Unit (Φ5/2 Bulbs/L=400/Red)	レッド 2 灯 LED ライトユニット 2 red LED light unit.
97054 -4C	LEDライトユニット (Φ5 / 4 灯 / L=400 / クリア) LED Light Unit (Φ5/4 Bulbs/L=400/Clear)	クリア 4 灯 LED ライトユニット 4 clear LED light unit.
97054 -4CR-B	LEDライトユニット (Φ5/4 灯 / L=400 / クリア&レッド) LED Light Unit (Φ5/4 Bulbs/L=400/Clear & Red)	クリア 2 灯とレッド 2 灯のライトユニット 2 clear and 2 red LED light unit.

品番 No.	パーツ名 Part Names	内容 Description
97054 -4H	LEDライトユニット (Φ5/4 灯 / L=400 / ハロゲン) LED Light Unit (Φ5/4 Bulbs/L=400/Halogen)	ハロゲン 4 灯 LED ライトユニット 4 halogen LED light unit.
97054 -4HR	LEDライトユニット (Φ5/4 灯 / L=400 / ハロゲン&レッド) LED Light Unit (Φ5/4 Bulbs/L=400/Halogen & Red)	ハロゲン 2 灯とレッド 2 灯のライトユニット 2 halogen and 2 red LED light unit.
97054 -4R-C	LEDライトユニット (Φ5 / 4 灯 / L=400 / レッド) LED Light Unit (Φ5/4 Bulbs/L=400/Red)	レッド 4 灯 LED ライトユニット 4 red LED light unit.
R246 -8562	RX 2 股コネクタ RX 2 Way Connector	
R246 -8563	RX 3 股コネクタ RX 3 Way Connector	

京商スペアパーツ・オプションパーツの購入方法

部品を
こわしちゃった



※これらの購入方法は日本国内に限らせていただきます

- 部品をこわしたり、なくしてしまった場合でもスペアパーツやオプションパーツを購入し、元どおりに直す事ができます。
- パーツはお店で直接購入していただくか、お店に行けない場合は、京商オンラインショップで購入することができます。

※お支払い方法により発送手数料が異なります。京商WEBサイトにてご確認ください。
※お届け予定日数は夏・冬期休業または交通事情等運送上の理由により、遅れる場合がございますのであらかじめご了承ください。

1.まずはお店でお求めください。

まずは、お近くのお店か、この商品をお買い求めいただいたお店にご来店ください。ご希望のパーツの在庫があれば即購入できます。その際に組立/取扱説明書をお持ちになると購入がスムーズになります。



お店で在庫切れの場合でも京商の『オンラインパーツ直送便』※でお店から京商へ申し込みます

お店でご希望のパーツがたまたま品切れだった場合でも、京商の『オンラインパーツ直送便』※を利用すればその場で注文できます。『オンラインパーツ直送便』は、ご希望のパーツの品番や数量等を直接お店にご注文してください。在庫確認後代金をお支払いいただければ結構です。お客様のご自宅か、お店にお届けします。

※一部取扱っていないお店もございます。

A: 取扱説明書で必要な
パーツの品番と数量を
確認する。

B: お店で必要なパーツを
注文し代金を支払う。

C: ご注文から約3~4日で
お客様のご自宅か、お店に
お届けします。



オンライン
パーツ直送便
取扱店はこの
ステッカーが
目印です。



2.お店に行けない場合は 京商オンラインショップで購入できます。

京商オンラインショップで購入する。



<https://rc.kyosho.com>

スペアパーツや、オプションパーツ、アクセサリ等
写真を見て購入することができます。



京商株式会社

〒243-0021 神奈川県厚木市岡田3050 厚木アクストメインタワー7F

●お問い合わせはユーザー相談室まで

電話 046-229-4115 受付時間：月～金曜(祝祭日を除く)13:00～18:00



京商ホームページ
www.kyosho.com

メーカー指定の純正部品を使用して
安全にR/Cを楽しみましょう。

京商株式会社

〒243-0021 神奈川県厚木市岡田3050 厚木アクストメインタワー7F

●ユーザー相談室直通電話 046-229-4115

お問い合わせは：月曜～金曜(祝祭日を除く)13：00～18：00

32232605-1 PRINTED IN JAPAN